

ATHSAYARAJ MAHADEVAN PASAPORTE: 423038703		APROBADO OBRAS Y CONSTRUCCIONES MUNICIPALES	
CARLOS ALBERTO FRANCO M. BARR KUMAR ARCHITECTS		TECNICA ARQUITECTOS DESARROLLO	
PROYECTO: ALTOS ESCONDIDOS UBICACION: CHICHIBÁ, EL MANGUARTE, CORREG. SORA, DIST. CHANÉ, CORREG. EL CAJÓN, PROV. DE PANAMA.		DIBUJO: N.H.A.S REVISION: N.H.A.S FECHA:	
ROJA DE PLANTA, ELEVACIONES Y SECCION UNIDAD A		ROJA: N.H.A.S DE: N.H.A.S REVISION: N.H.A.S FECHA:	
DISEÑO: ELECTRICIDAD: FONTANERO:		FECHA:	
CALCULO: ELECTROMECANICO:		ESCALA: INDICADAS ENERO 2011	

**BARR-KUMAR**  
 ARCHITECTS ENGINEERS PC  
 1875 EYE STREET NW, SUITE 500  
 WASHINGTON DC 20006  
 202-429-2076  
 FAX: 202-429-9574  
 WWW.BARRARCHITECTS.COM

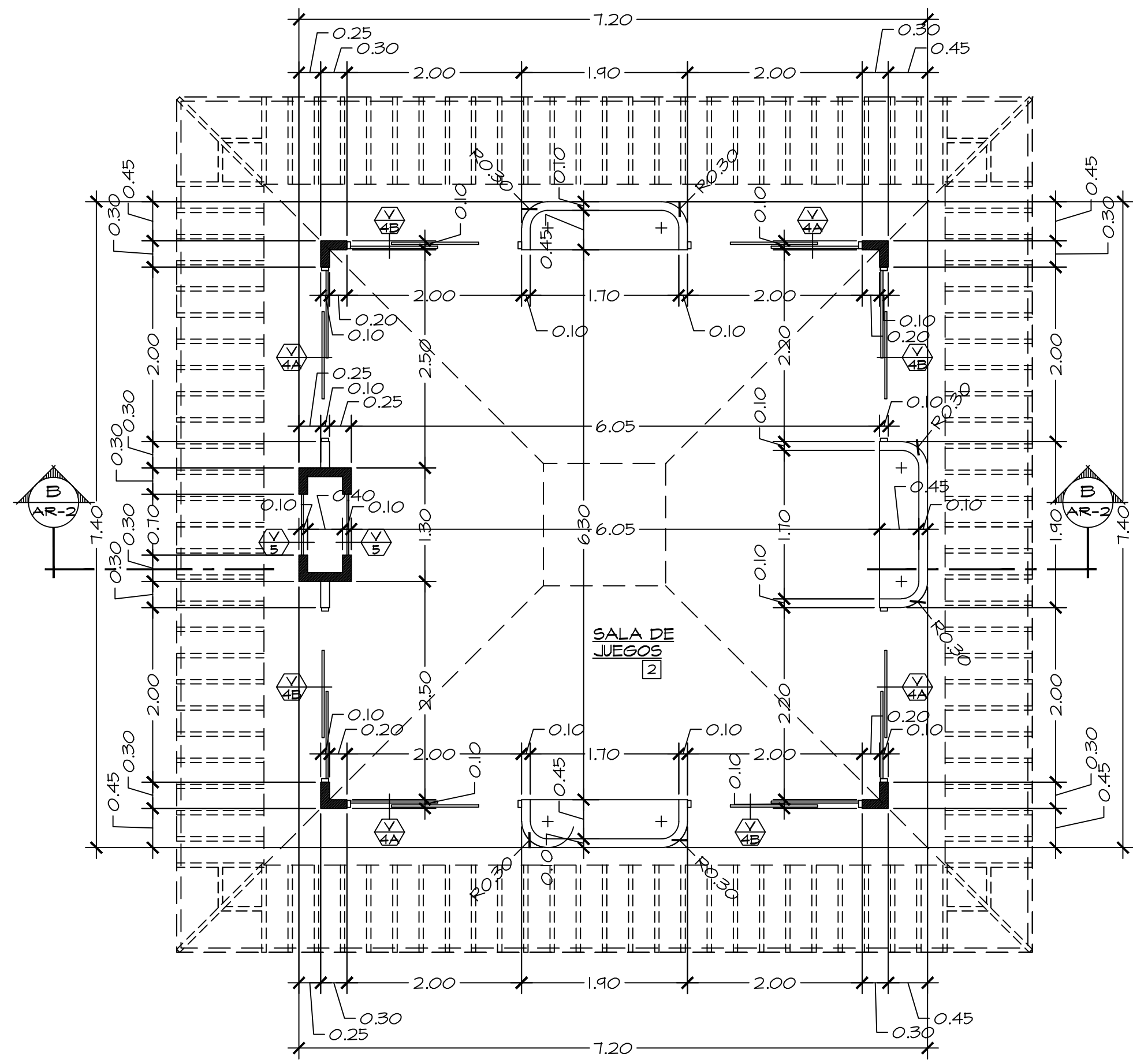

**UNIDAD B**  
ESCALA 1:50

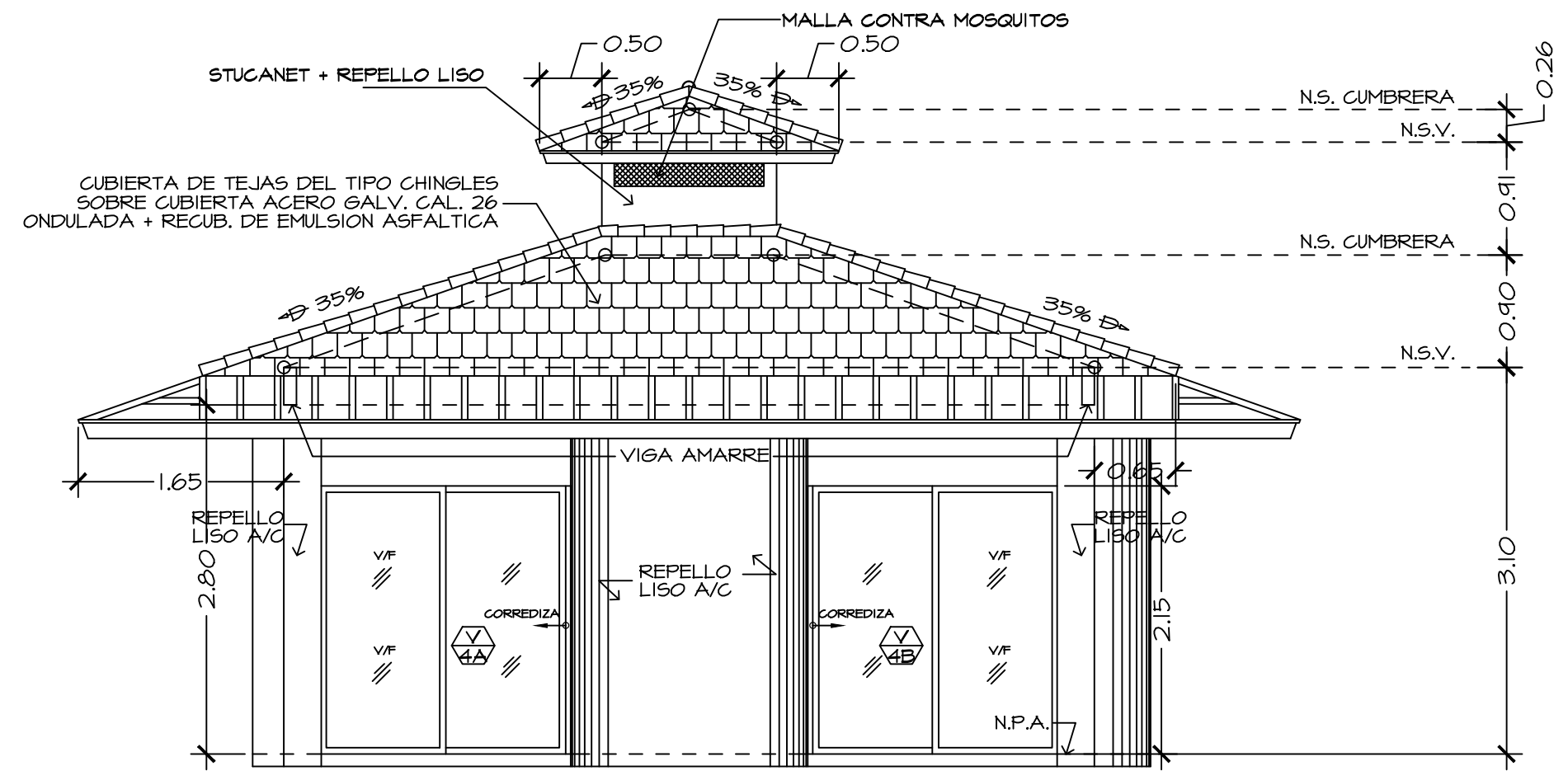

**ELEVACION FRONTAL**  
ESCALA 1:50

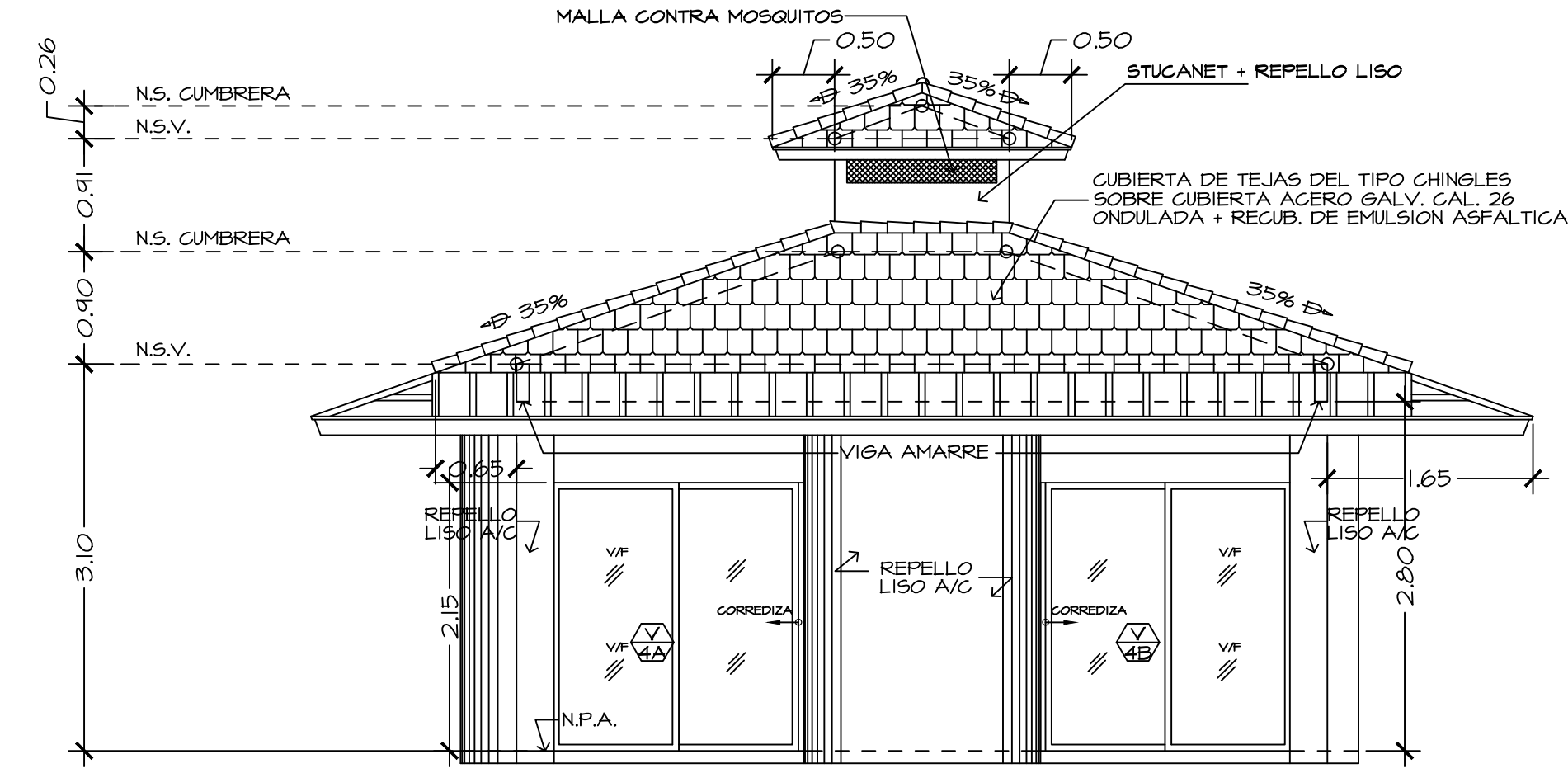

**ELEVACION POSTERIOR**  
ESCALA 1:50

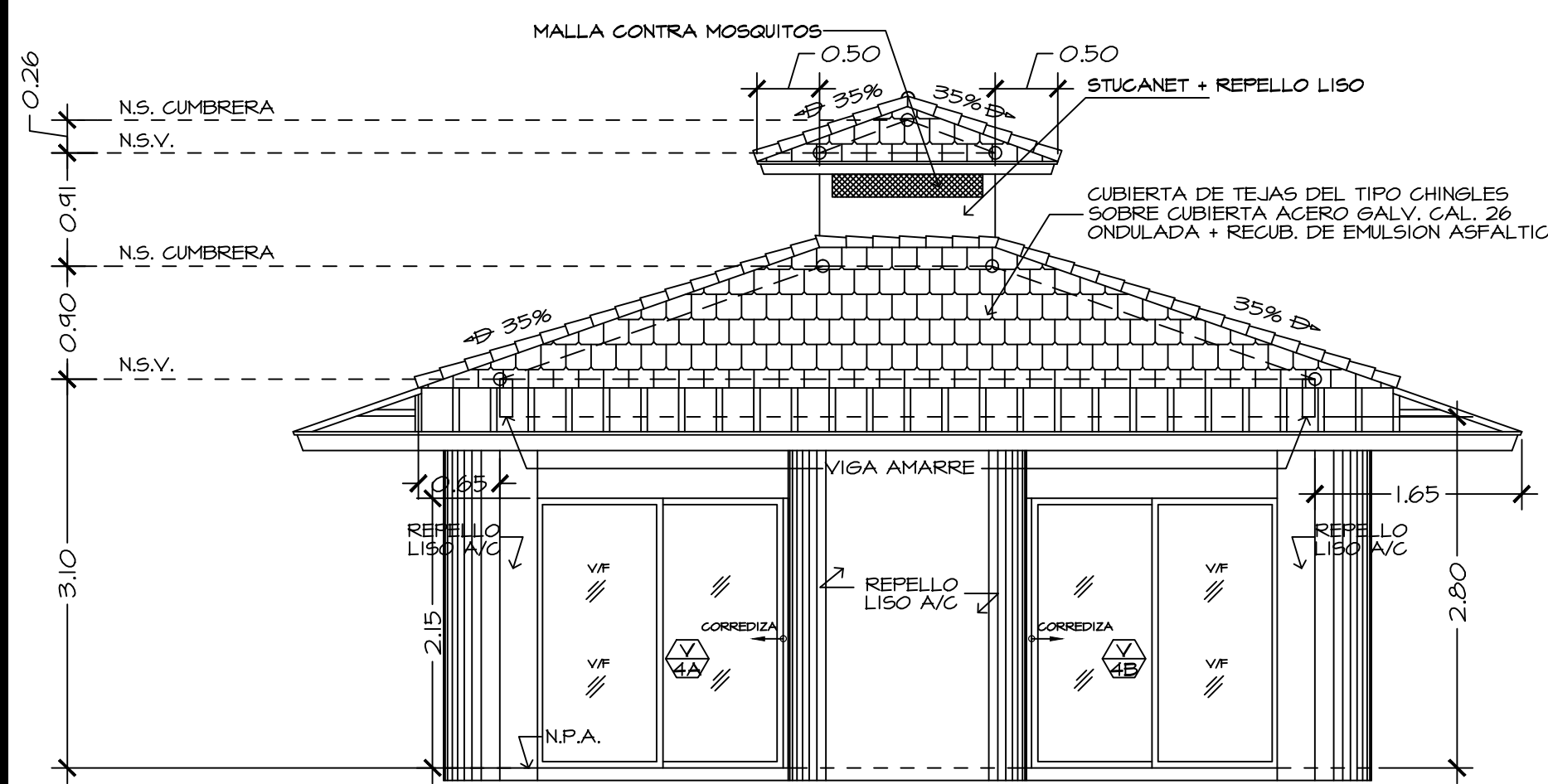

**ELEVACION LATERAL DERECHA**  
ESCALA 1:50

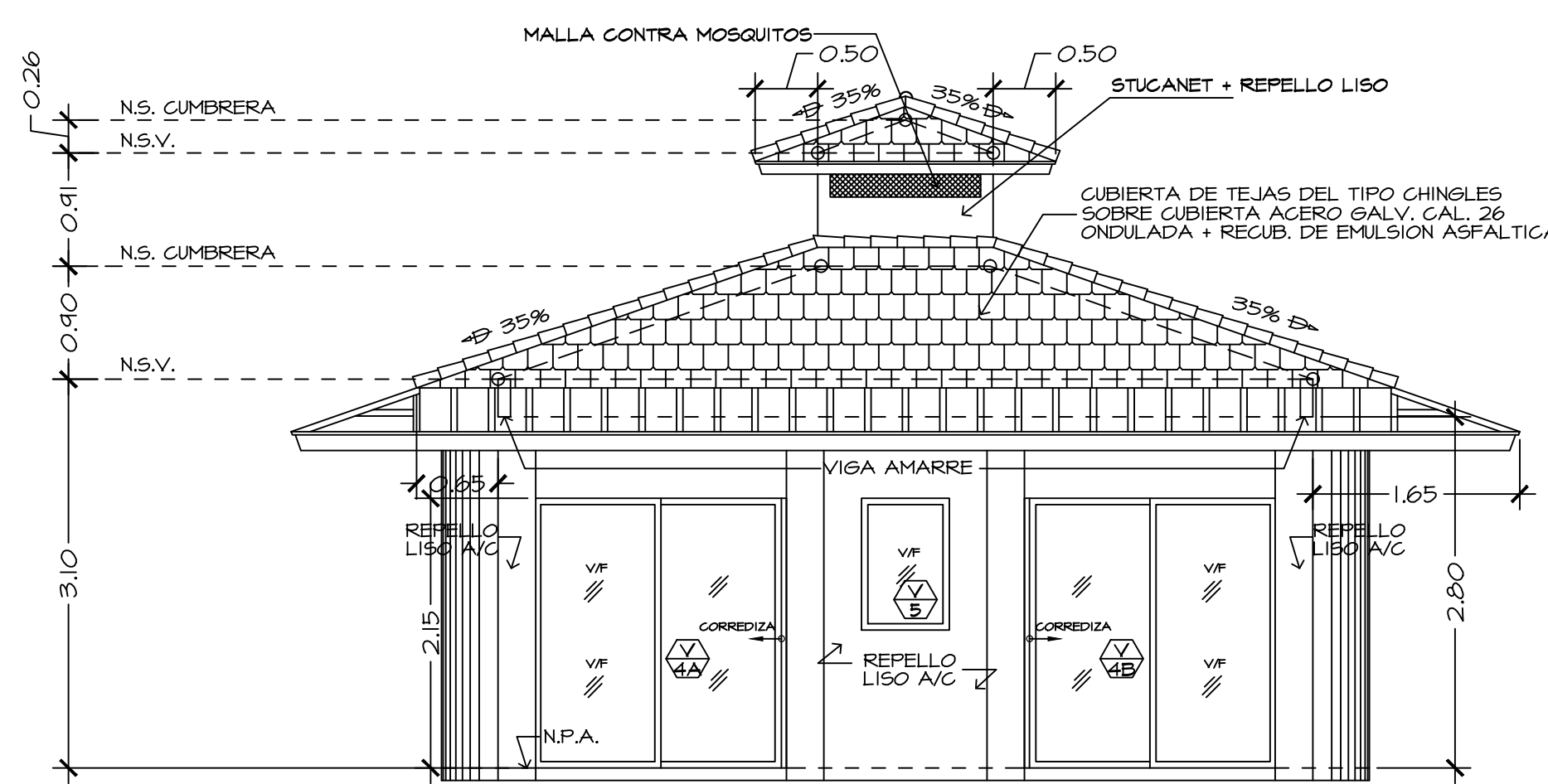

**ELEVACION LATERAL IZQUIERDA**  
ESCALA 1:50

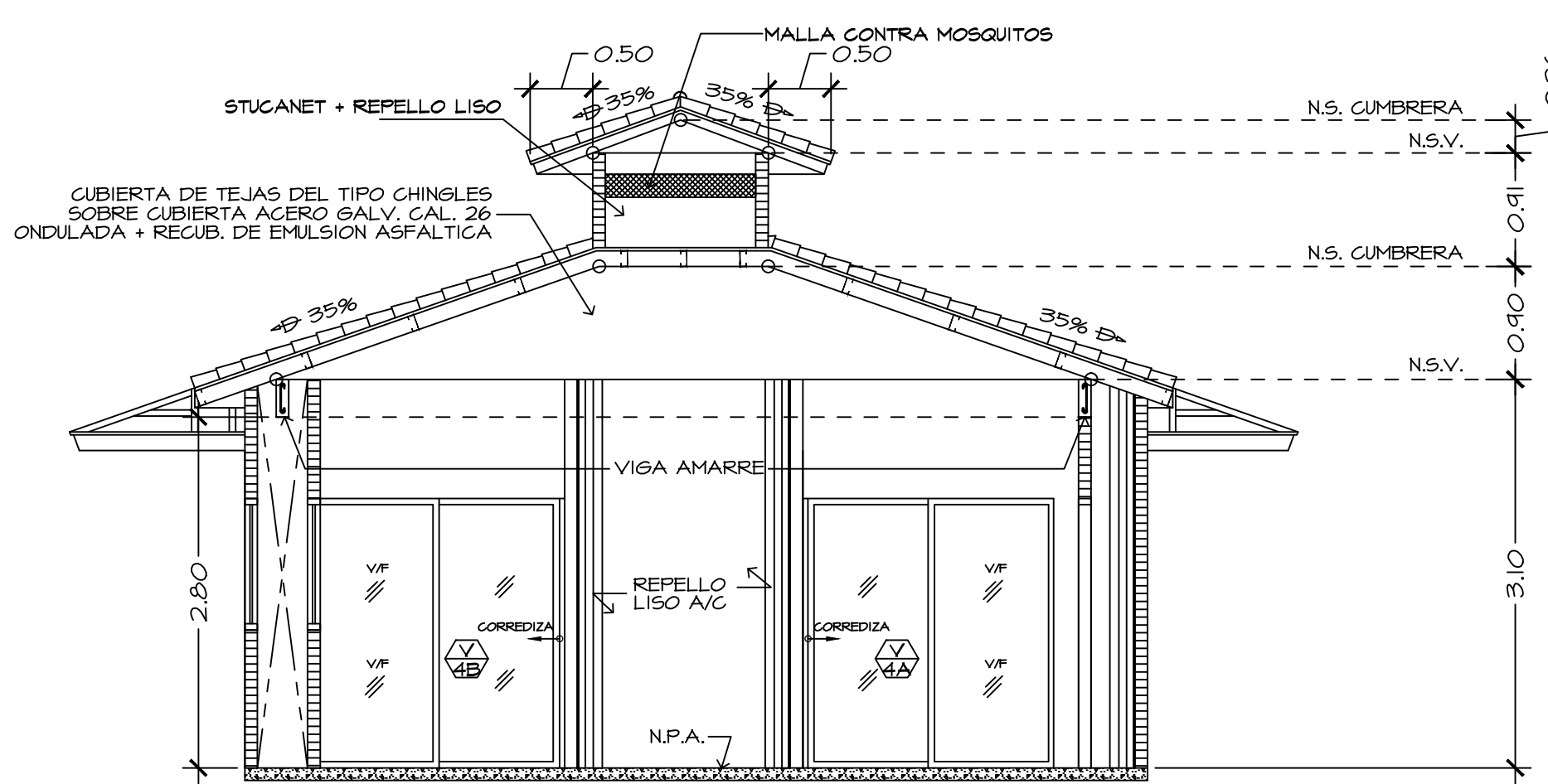

**SECCION B**  
ESCALA 1:50

ATHISAYARAJ MAHADEVAN PASAPORTE: 425038703		APROBADO OBRAS Y CONSTRUCCIONES MUNICIPALES	
CARLOS ALBERTO FRANCO M. B A R R A R C H I T E C T O S		TECTONICA ARQUITECTOS DESARROLLO	
PROYECTO: ALTOS ESCONDIDOS S.A. UBICACION: CHICHIBÁ, EL MANGUARITO, CORREG. SORÁ, DIST. CHANÉ, CORREG. EL CAJÓN, DIST. CAPIRÁ, PROV. DE PANAMA.		DISEÑO: N.H.A.S. REVISIÓN: N.H.A.S. FECHA:	
HOJA DE PLANTA, ELEVACIONES Y SECCION UNIDAD B		HOJA: AR-2 DE: REVISION FECHA:	
DISEÑO: ELECTRICIDAD: FONTANERO:		FECHA: ESCALA: INDICADAS	
CALCULO: ELECTROMECANICO:		FECHA: ESCALA: INDICADAS	

**BARR**  
 INTERNATIONAL  
**BARR-KUMAR**  
 ARCHITECTS ENGINEERS PC  
 1875 EYE STREET NW, SUITE 500  
 WASHINGTON DC 20006  
 202-429-2076  
 FAX: 202-429-9574  
 WWW.BARRARCHITECTS.COM

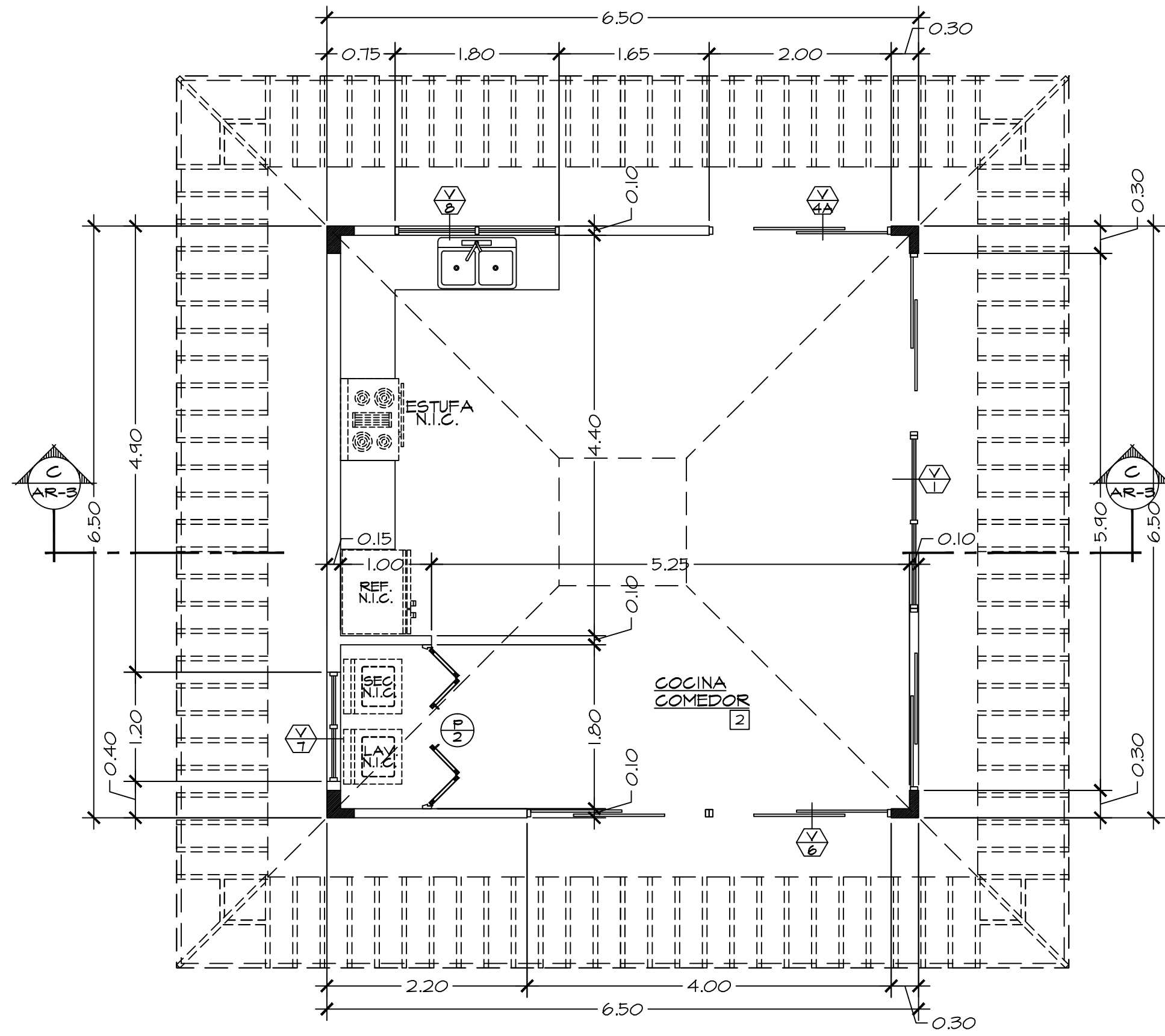

UNIDAD C  
ESCALA 1:50

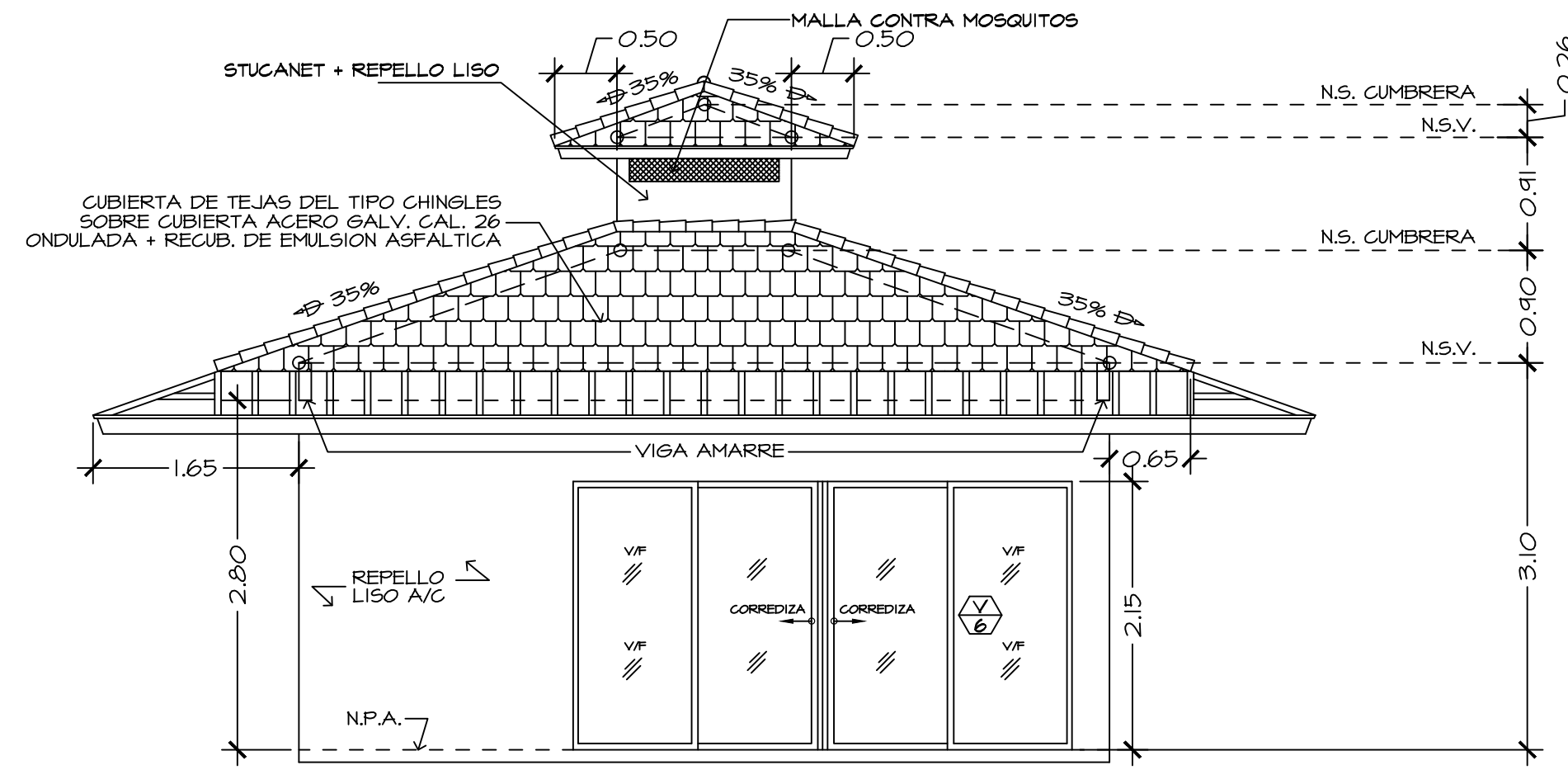

ELEVACION FRONTAL  
ESCALA 1:50

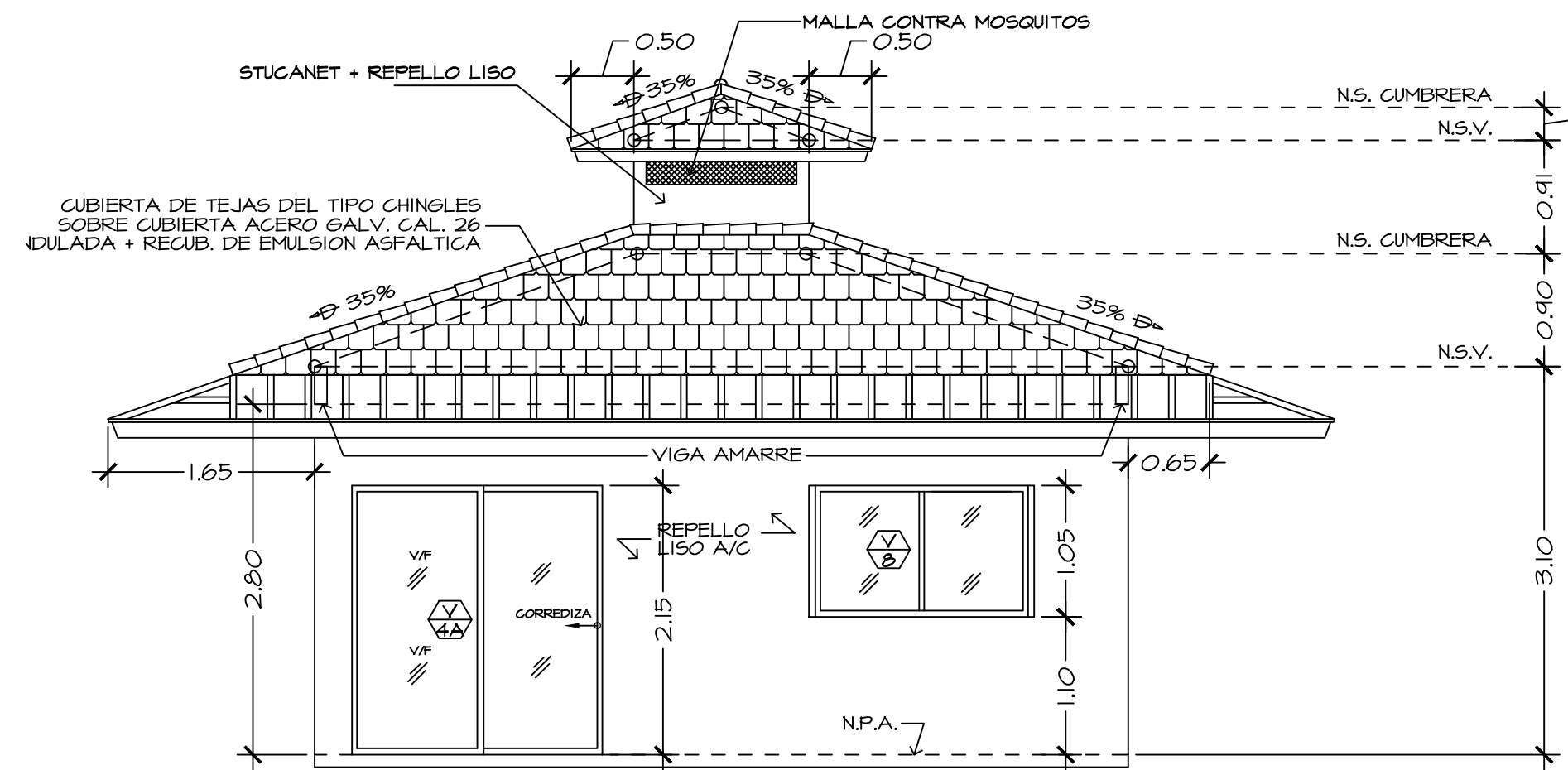

ELEVACION POSTERIOR  
ESCALA 1:50

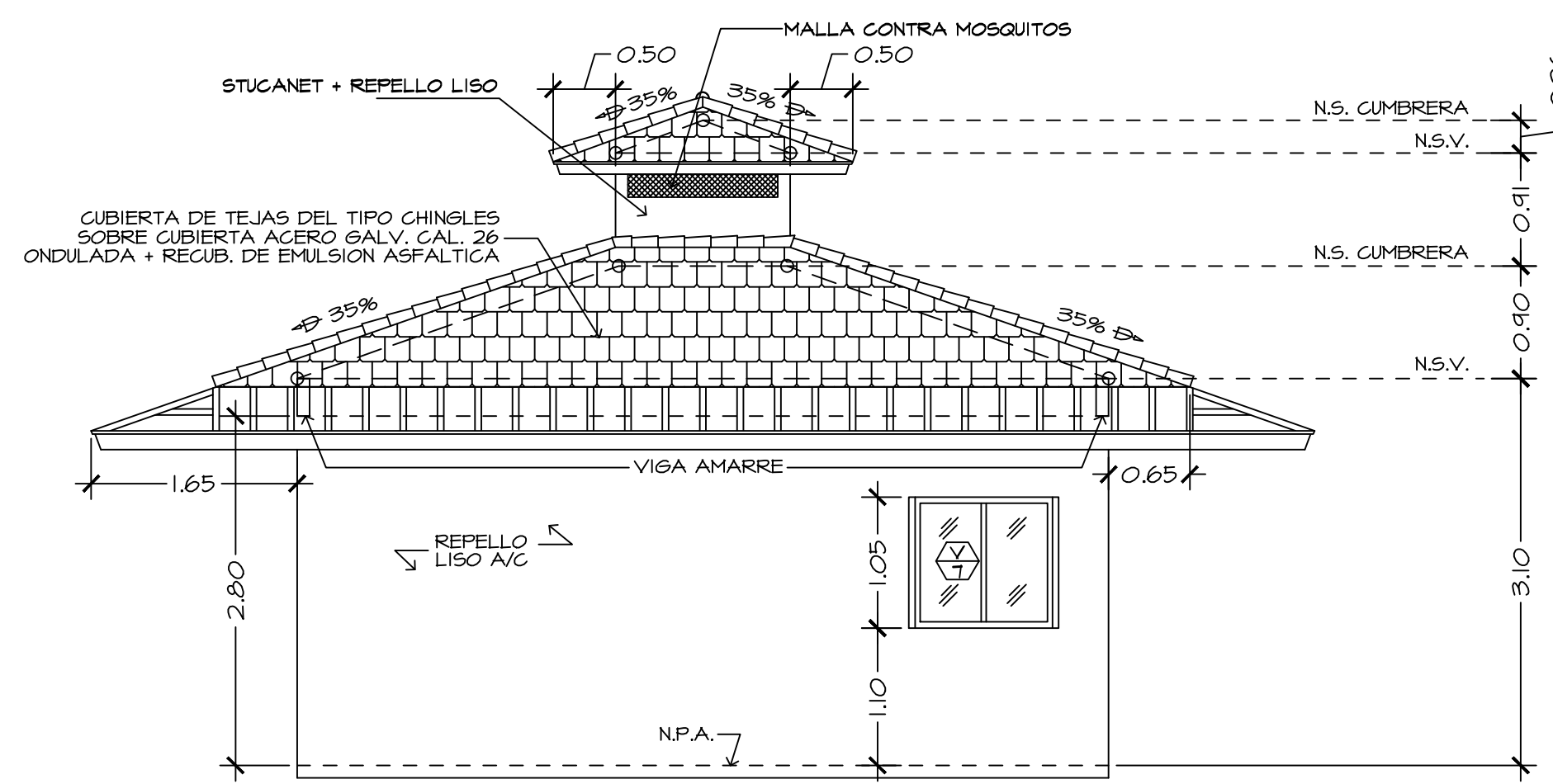

ELEVACION LATERAL IZQUIERDA  
ESCALA 1:50

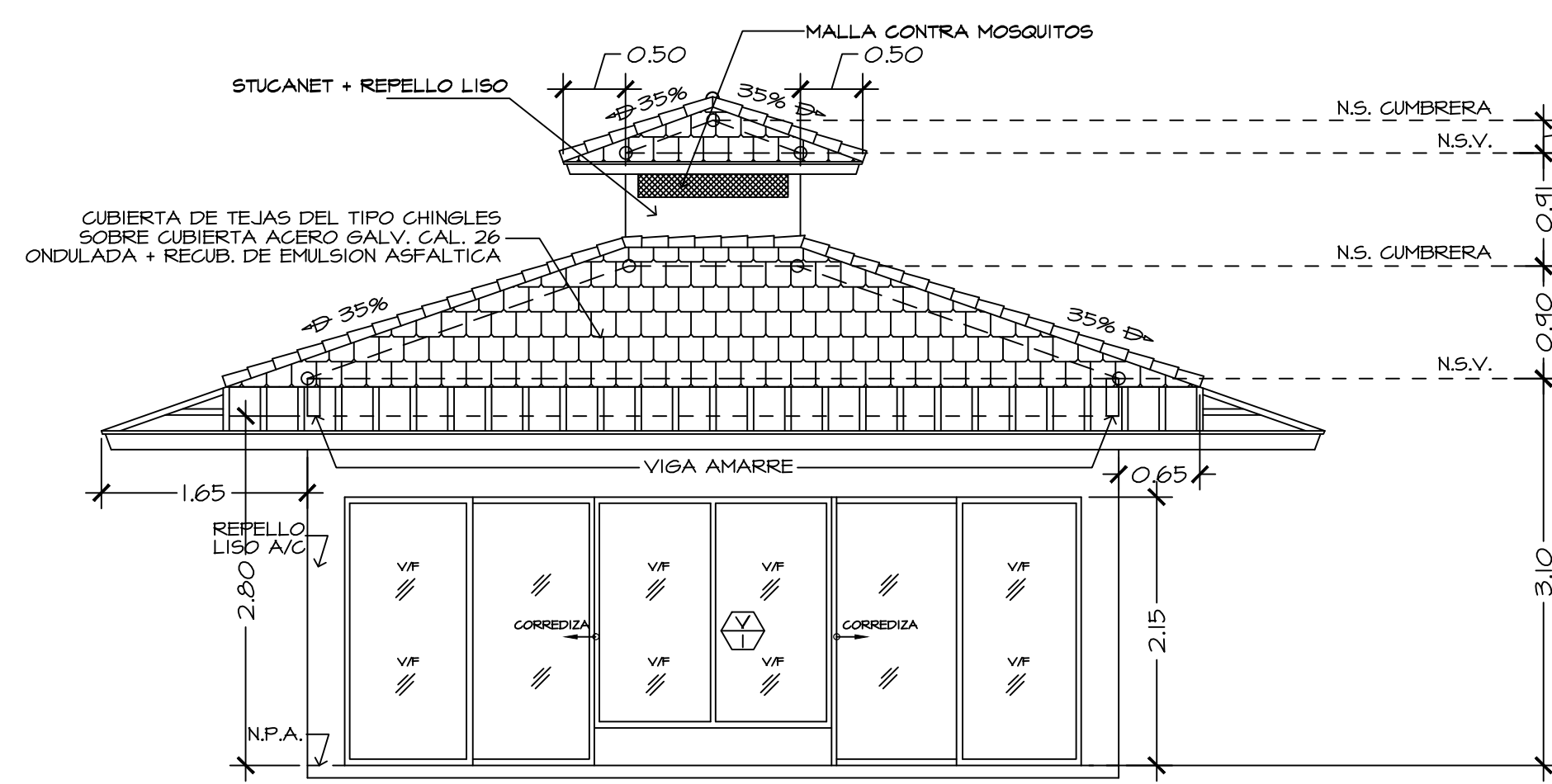

ELEVACION LATERAL DERECHA  
ESCALA 1:50

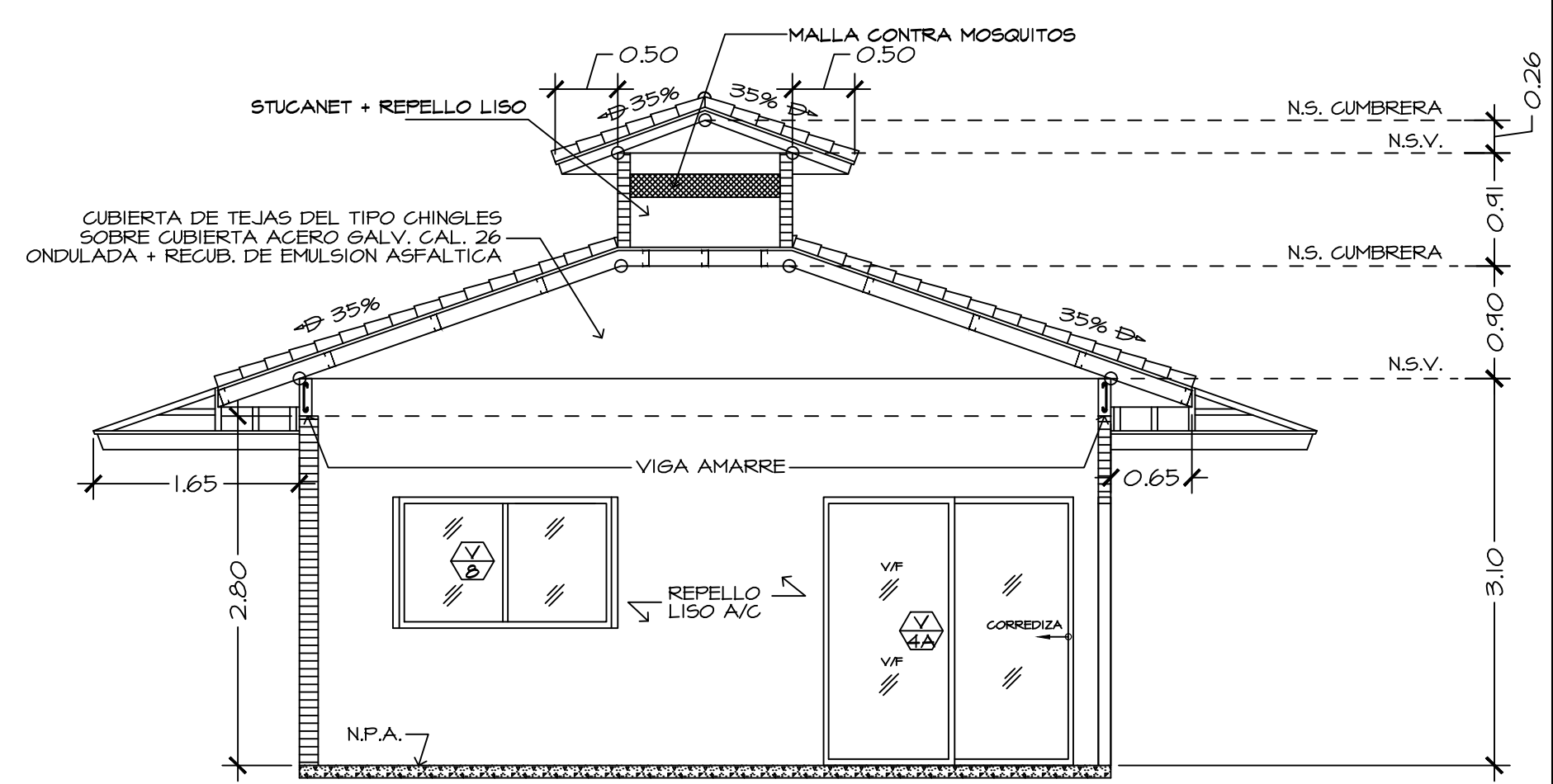

SECCION C  
AR-3  
ESCALA 1:50

ATHSAYARAJ MAHADEVAN PASAPORTE: 423038703		APROBADO OBRAS Y CONSTRUCCIONES MUNICIPALES	
CARLOS ALBERTO FRANCO M. BARR KUMAR ARCHITECTS		TECNICA ARQUITECTOS DESARROLLO	
PROYECTO: ALTOS ESCONDIDOS UBICACION: CHICHIBÁ, EL MANGLARITO, CORRIEGES, SORA, DIST. CHANÉ, CORRIEGES EL CAJAO, DIST. CAPIRA, PROV. DE PANAMA.		DIBUJO: N.H.A.S REVISION:	
HOJA DE PLANTA, ELEVACIONES Y SECCION UNIDAD C		FECHA:	
DISEÑO:		FONTERO:	
ELECTRICIDAD:		DE:	
ELECTROMECANICO:		REVISION:	
CALCULO:		ESCALA:	
ENERO 2011		INDICADAS	



**BARR-KUMAR**  
 ARCHITECTS ENGINEERS PC  
 1875 EYE STREET NW, SUITE 500  
 WASHINGTON DC 20006  
 202-429-2076  
 FAX: 202-429-9574

WWW.BARRARCHITECTS.COM

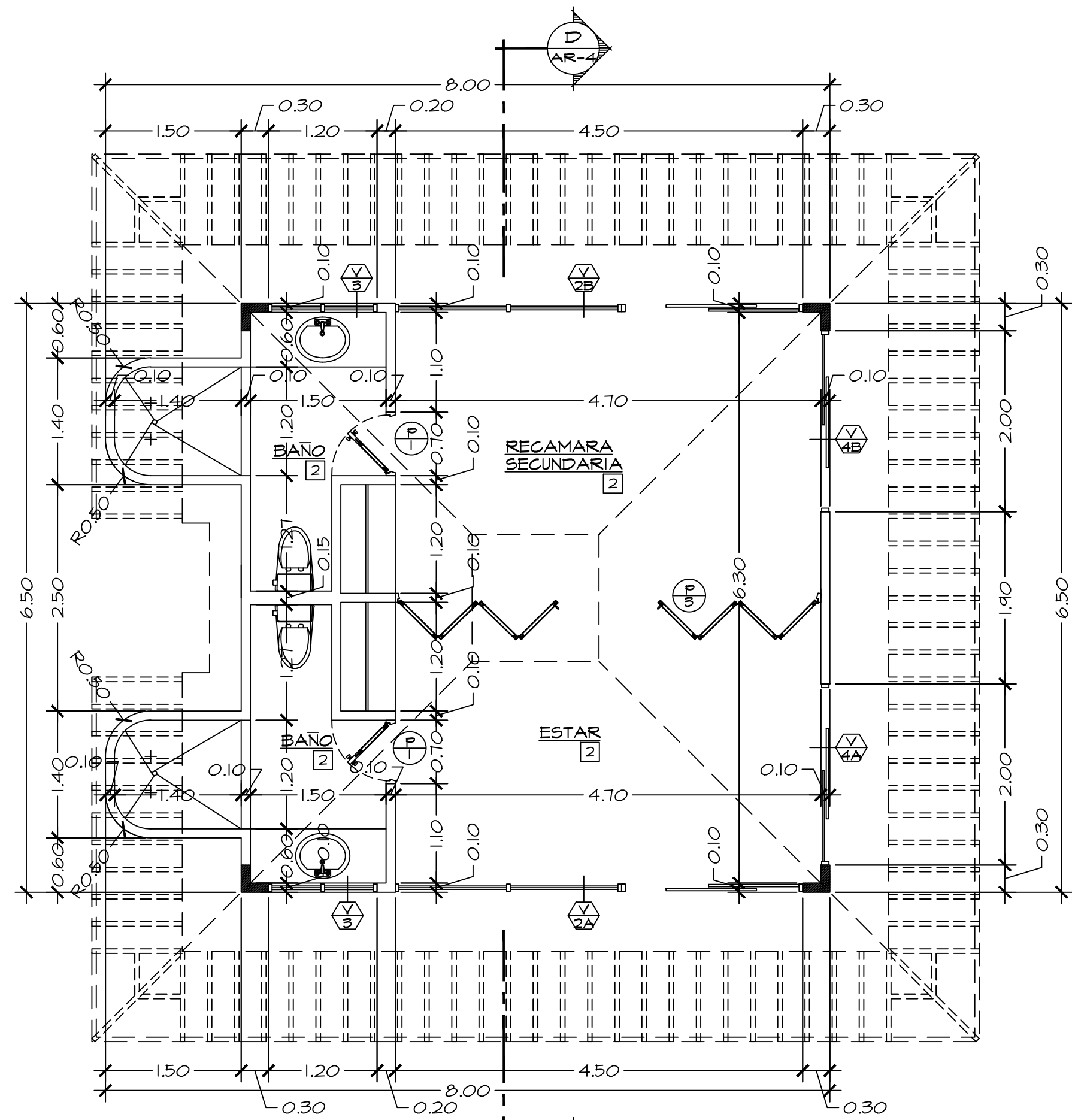

**UNIDAD D**  
ESCALA 1:50

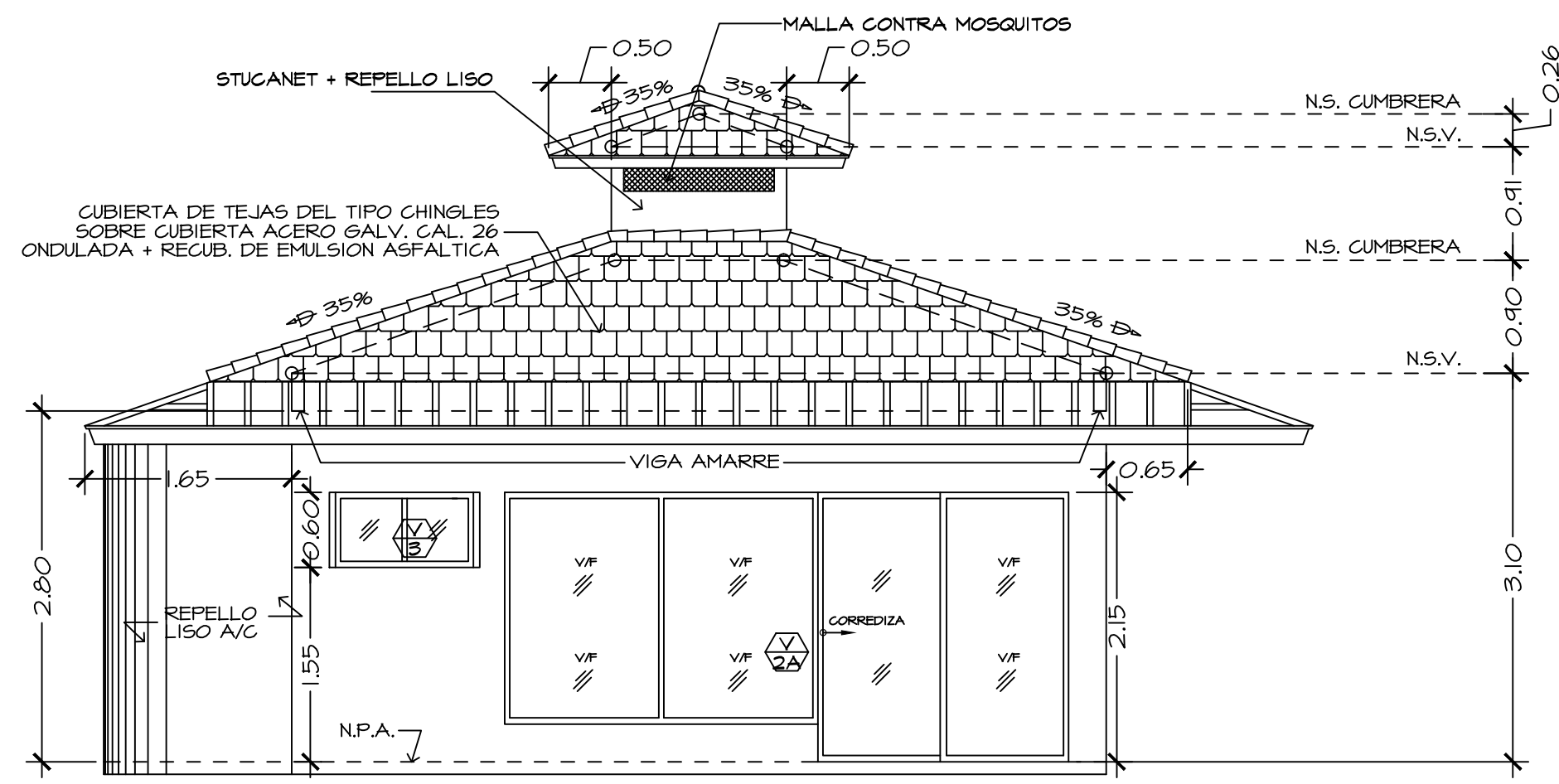

**ELEVACION FRONTAL**  
ESCALA 1:50

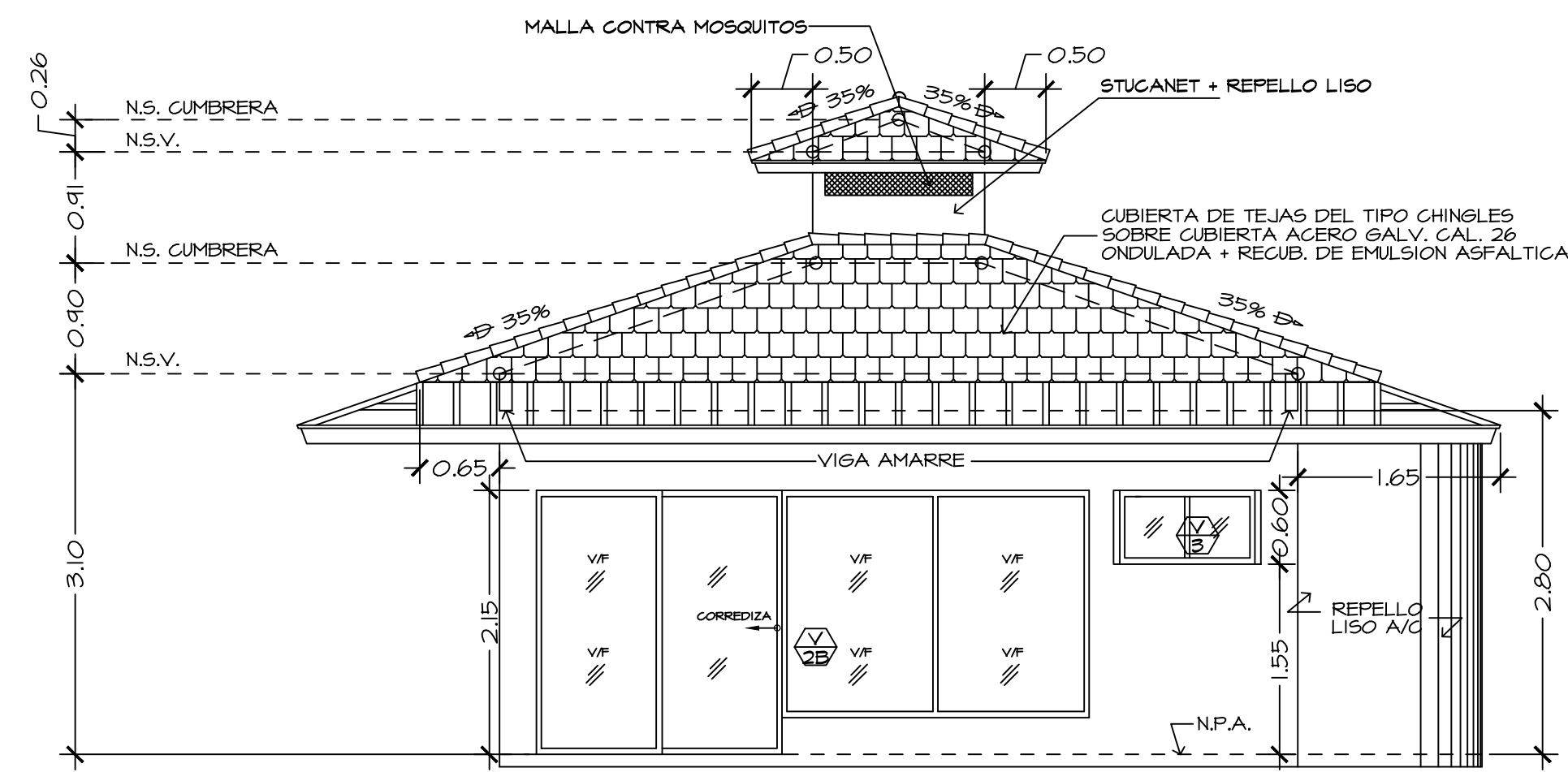

**ELEVACION POSTERIOR**  
ESCALA 1:50

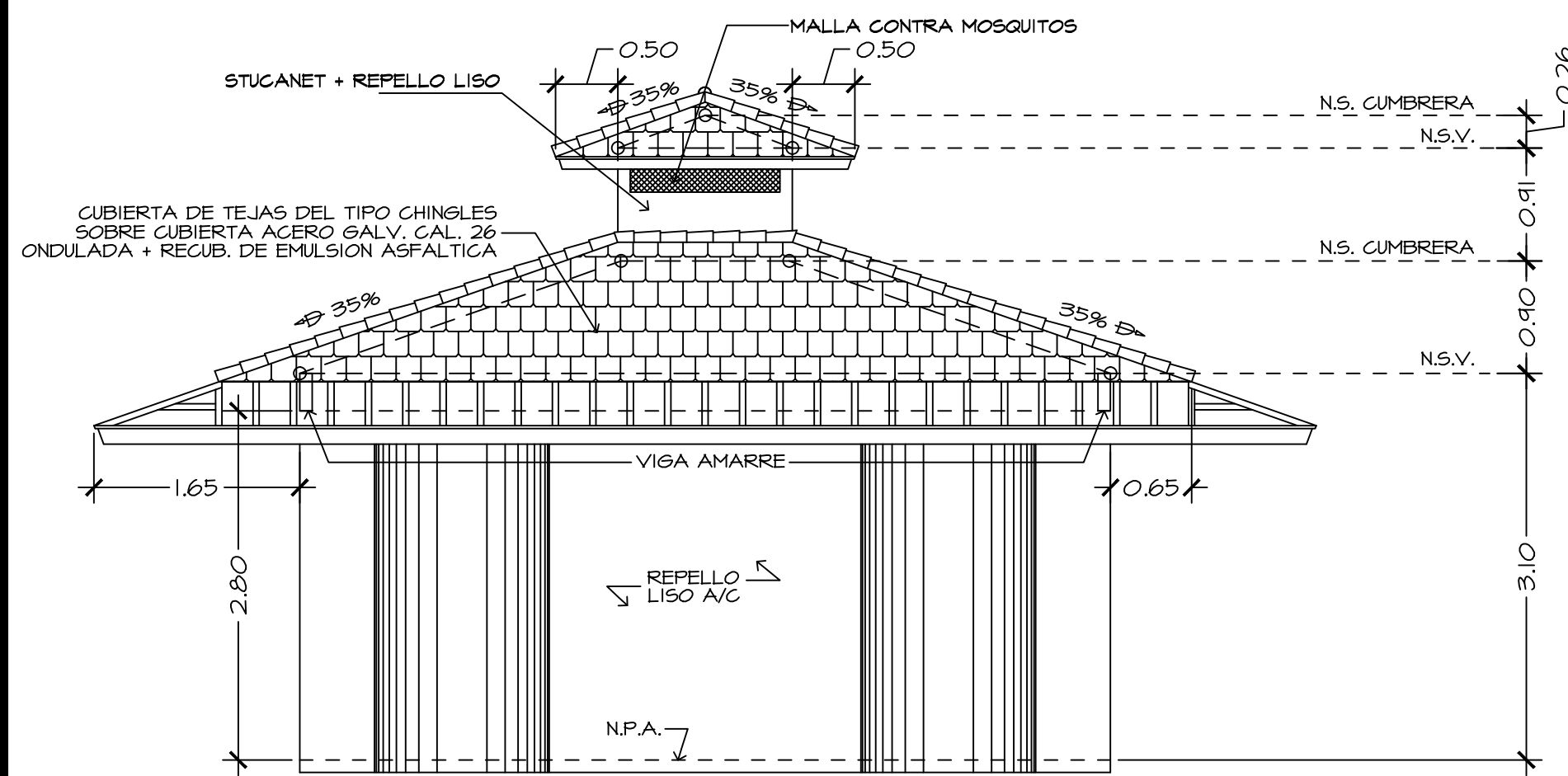

**ELEVACION LATERAL IZQUIERDA**  
ESCALA 1:50

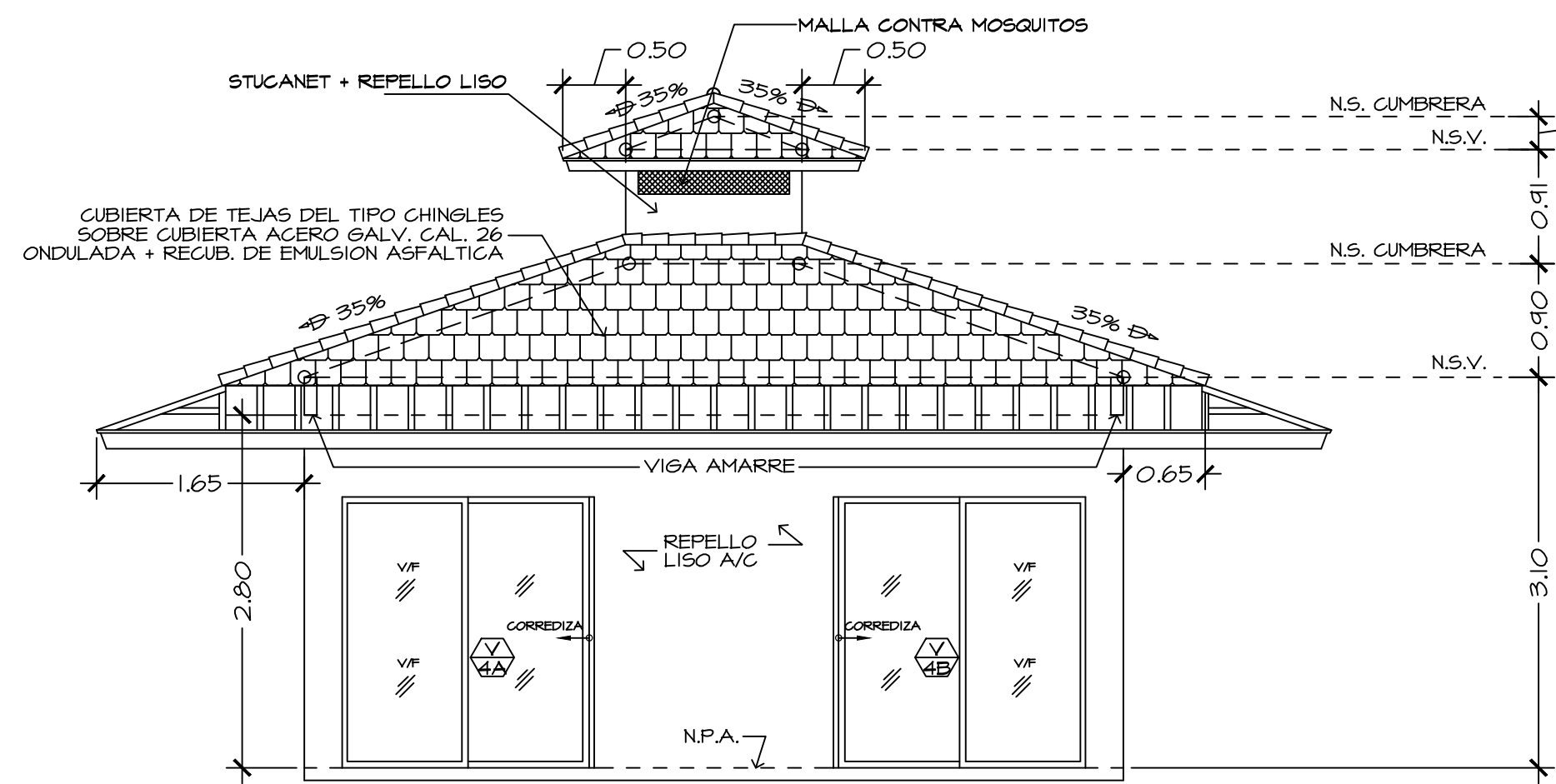

**ELEVACION LATERAL DERECHA**  
ESCALA 1:50

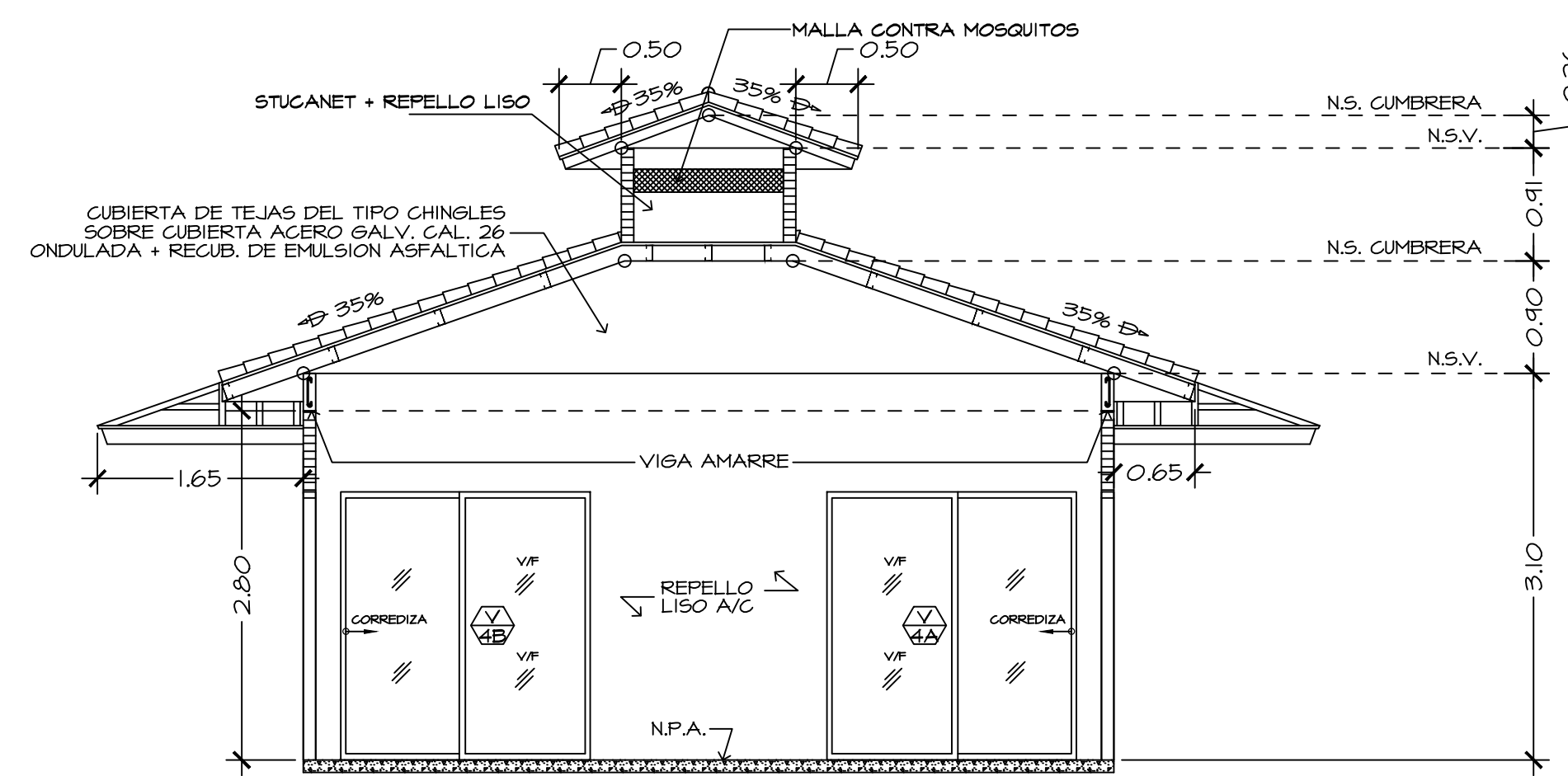

**SECCION**  
ESCALA 1:50

ATHISAYARAJ MAHADEVAN PASAPORTE: 423038703		APROBADO POR: DIRECCION DE OBRAS Y CONSTRUCCIONES MUNICIPALES	
<b>TECNICA</b> ARCHITECTOS DESARROLLO		DIBUJO: N.H.A.S	
CARLOS ALBERTO FRANCO M. BARR KUMAR ARCHITECTS		FECHA: ENERO 2011	
PROYECTO: ALTOS ESCONDIDOS UBICACION: CHICHIBÁ, EL MANGUARITO, CORREG. SORA, DIST. CHANÉ, CORREG. EL CAJÓN, DIST. CAPIRÁ, PROV. DE PANAMA.		DISEÑO: ELECTRICIDAD: ELECTROMECANICO: CALCULO:	
ROJA DE PLANTA, ELEVACIONES Y SECCION UNIDAD D		FONTERO: FECHA: INDICADAS	



**BARR-KUMAR**  
 ARCHITECTS ENGINEERS PC  
 1875 EYE STREET NW, SUITE 500  
 WASHINGTON DC 20006  
 202-429-2076  
 FAX: 202-429-9574

WWW.BARRARCHITECTS.COM





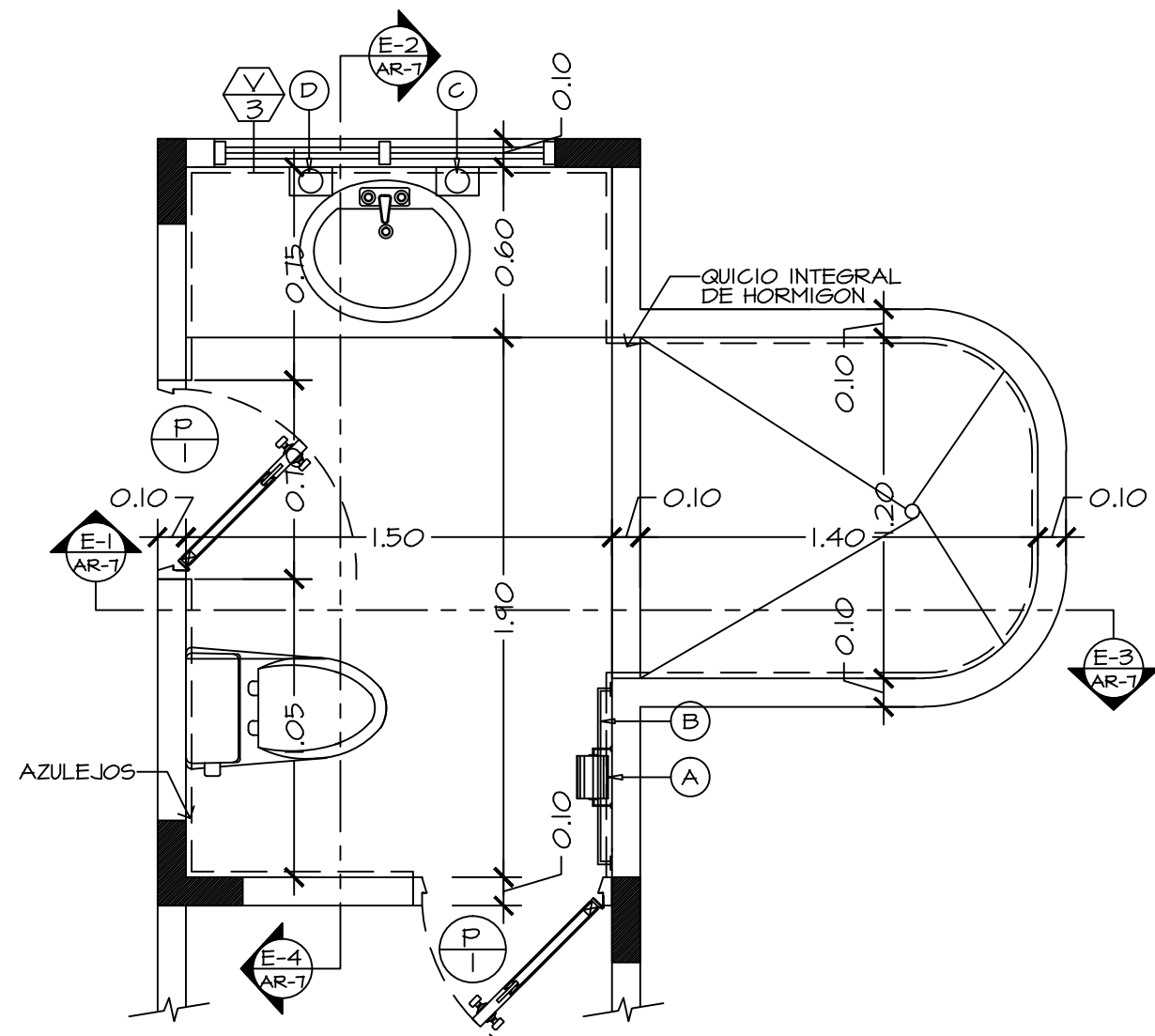

**AMPLIAC. DE BAÑO B-1**  
ESCALA 1:25 AR-7

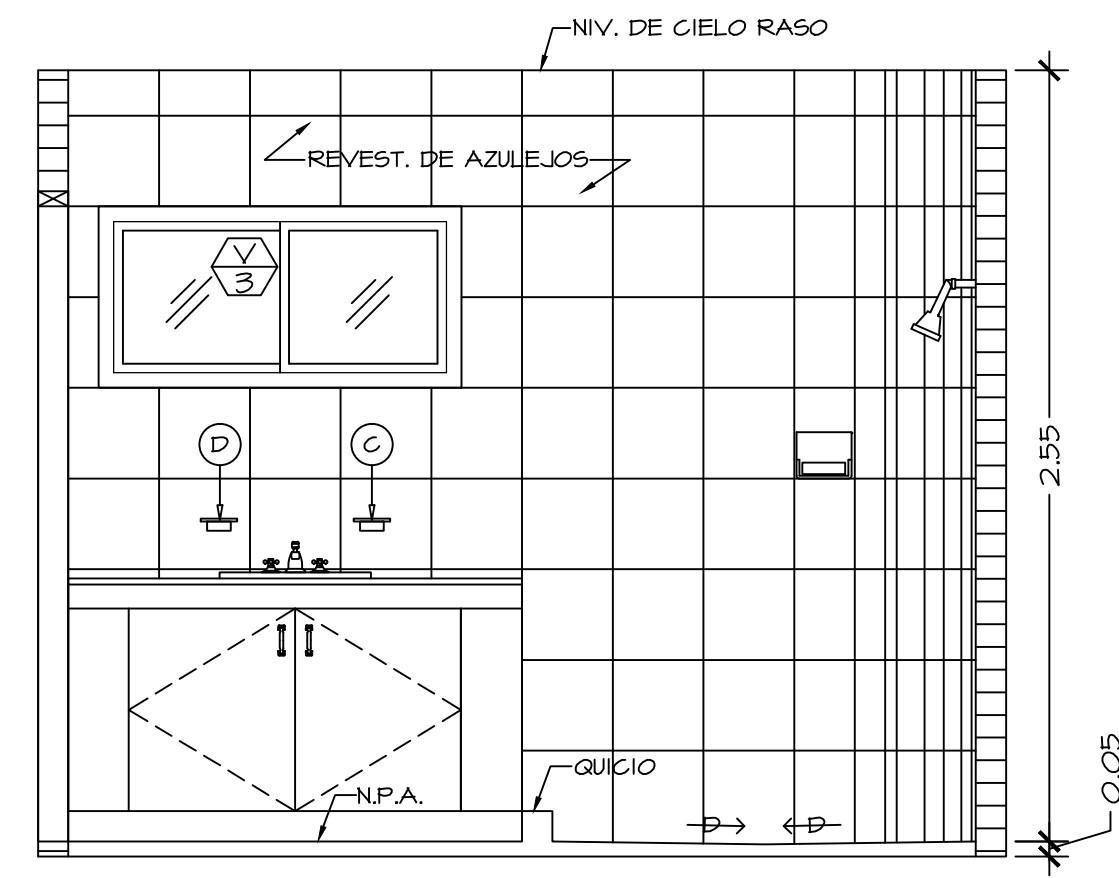

**ELEVACION E-1**  
ESCALA 1:25 AR-7

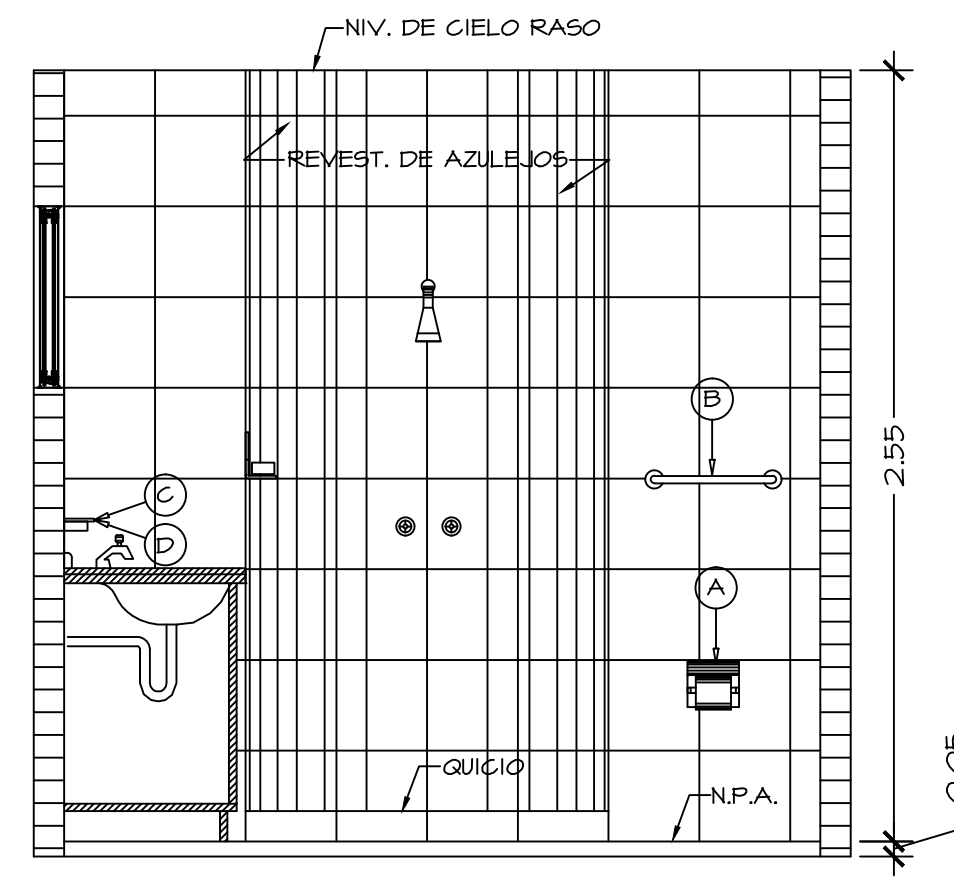

**ELEVACION E-2**  
ESCALA 1:25 AR-7

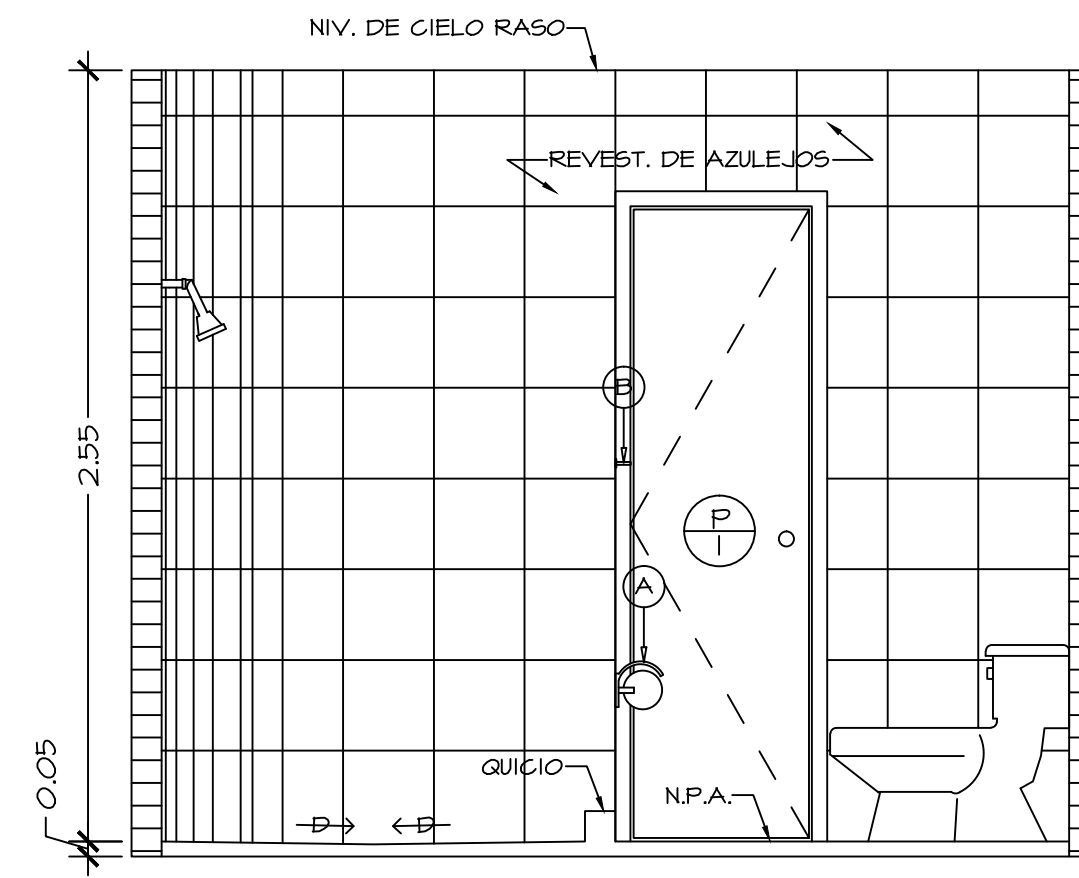

**ELEVACION E-3**  
ESCALA 1:25 AR-7

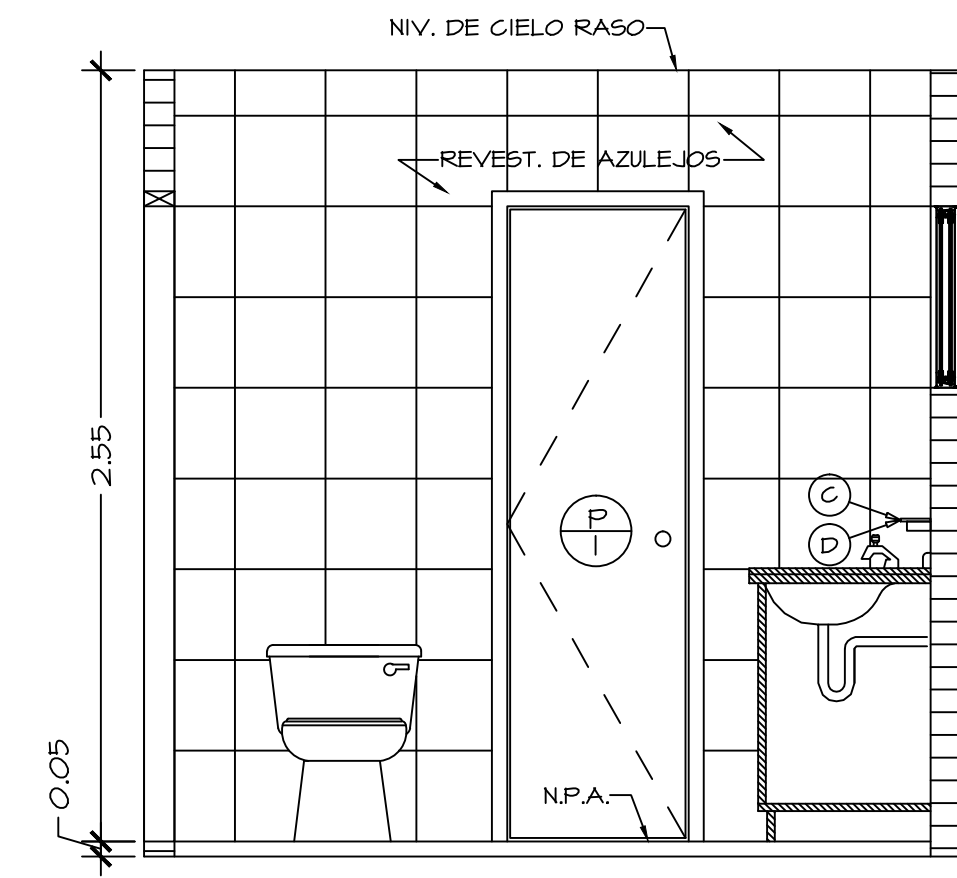

**ELEVACION E-4**  
ESCALA 1:25 AR-7

- LEYENDA DE ACCESORIOS DE BAÑO**
- (A) PAPELERA SUPERFICIAL
  - (B) TOALLERO
  - (C) CEPILLERA SUPERFICIAL
  - (D) JABONERA SUPERFICIAL
  - INICIO DE INSTALACION DE REVESTIMIENTO

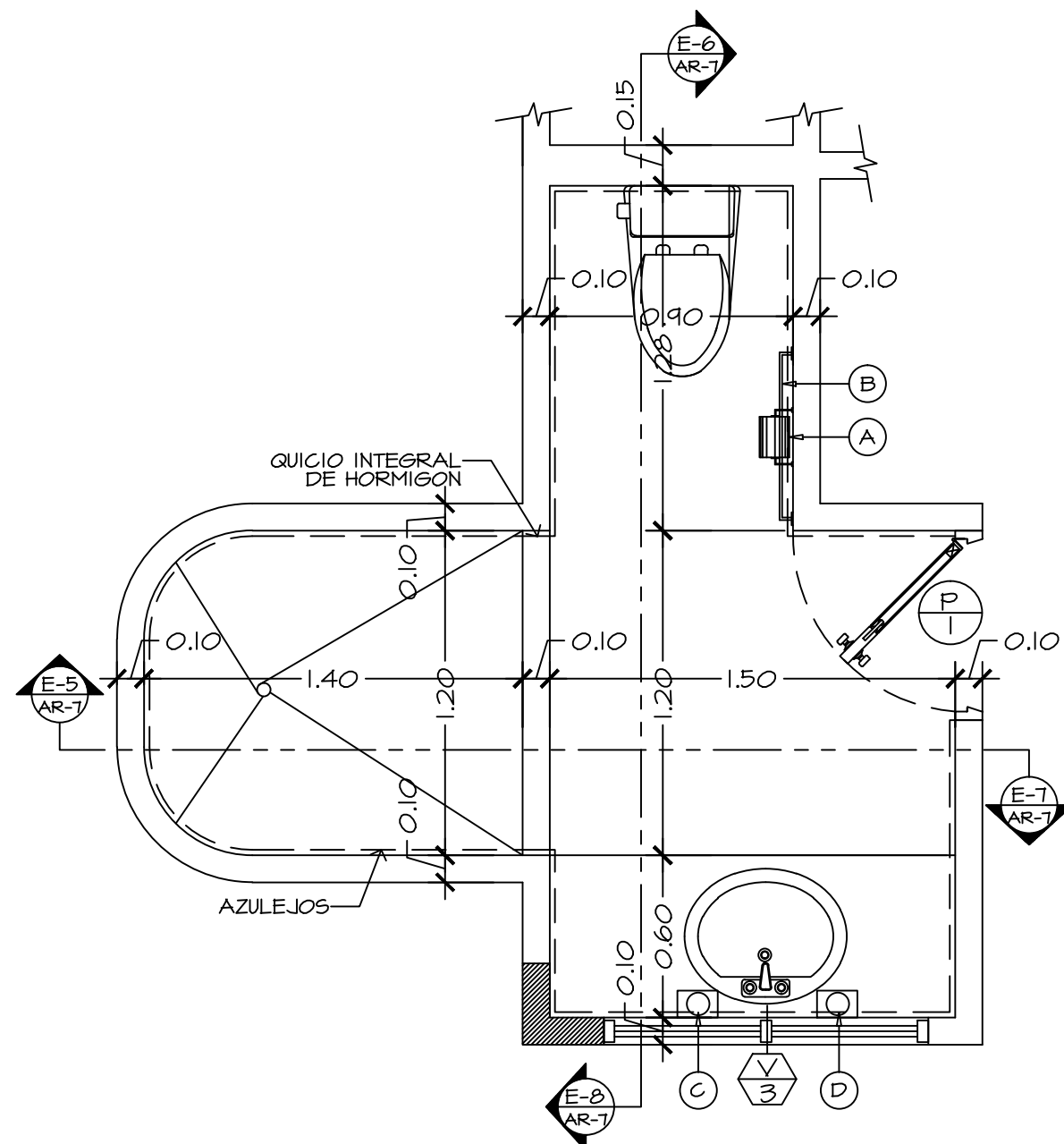

**AMPLIAC. DE BAÑO B-2**  
ESCALA 1:25 AR-7

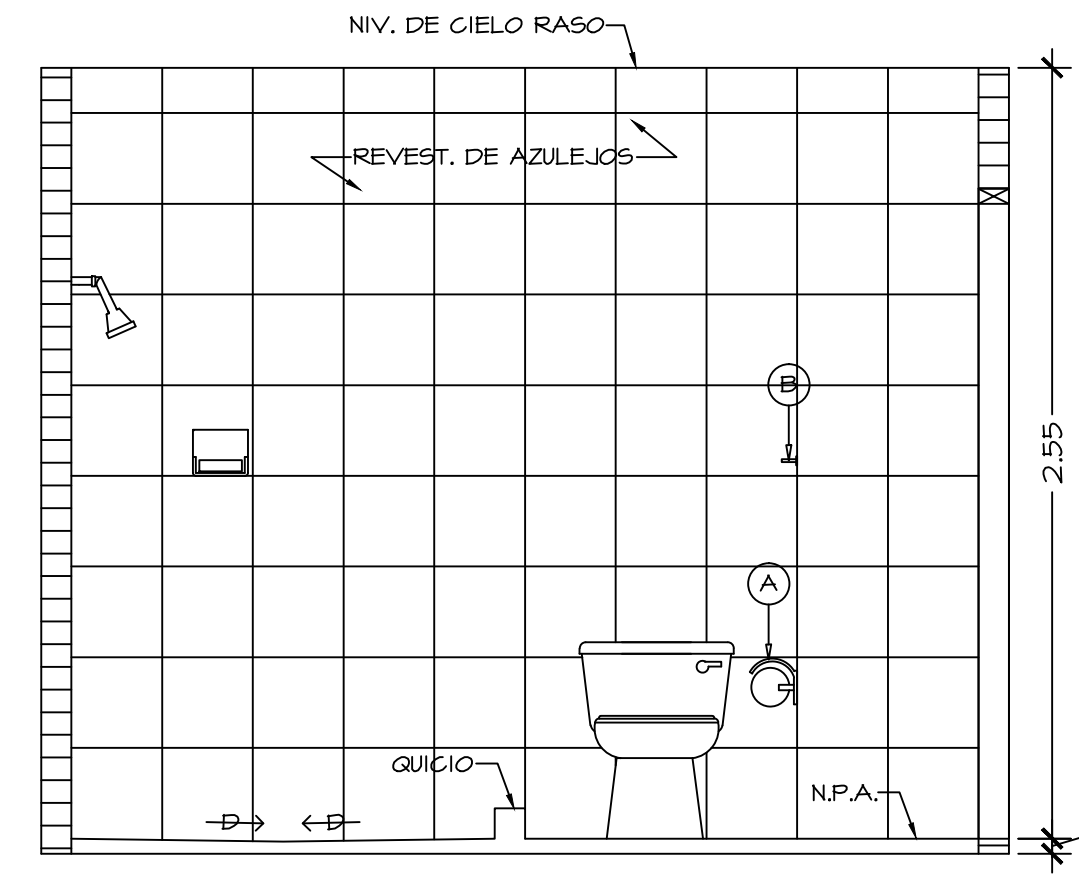

**ELEVACION E-5**  
ESCALA 1:25 AR-7

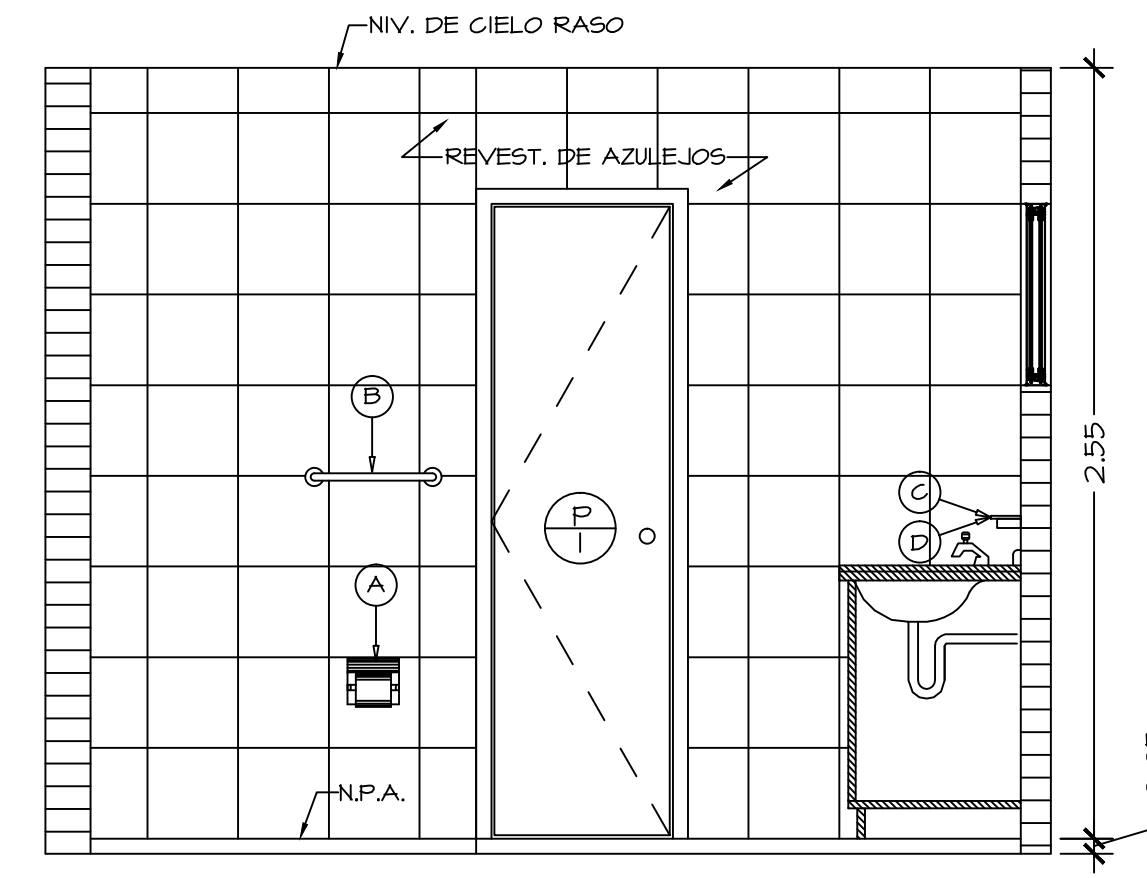

**ELEVACION E-6**  
ESCALA 1:25 AR-7

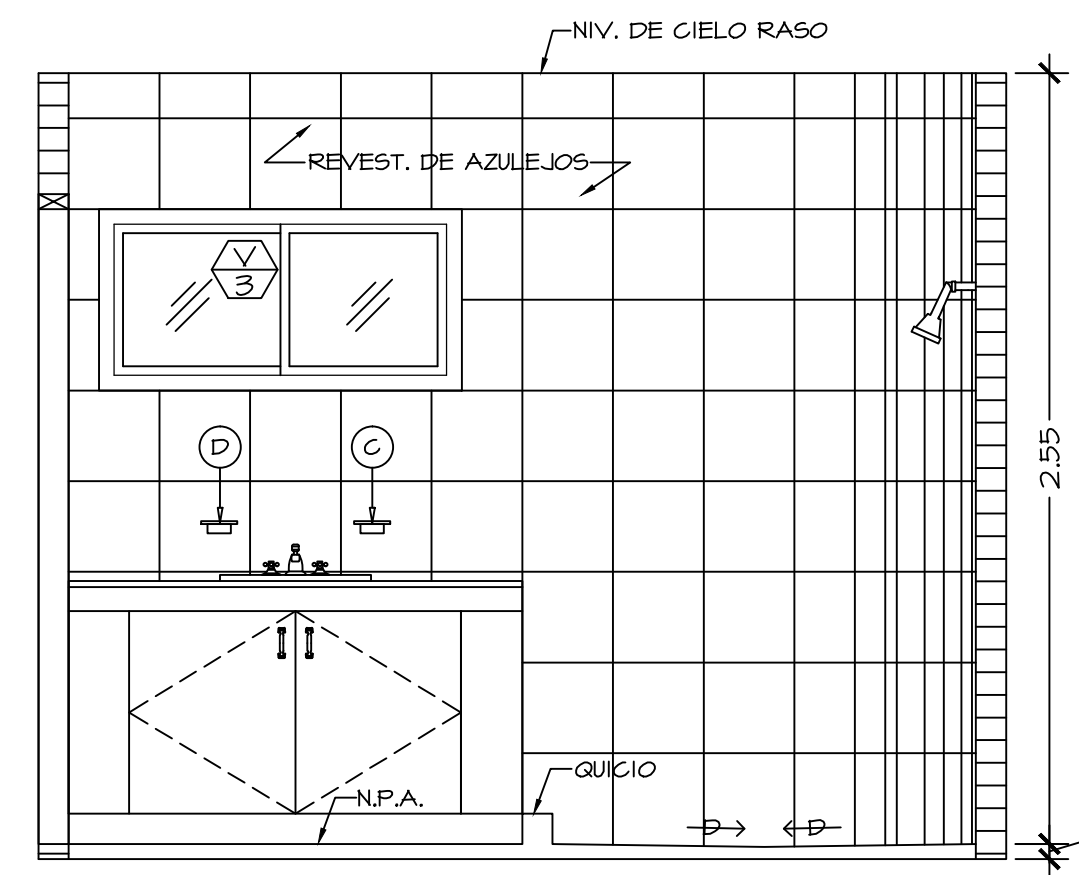

**ELEVACION E-7**  
ESCALA 1:25 AR-7

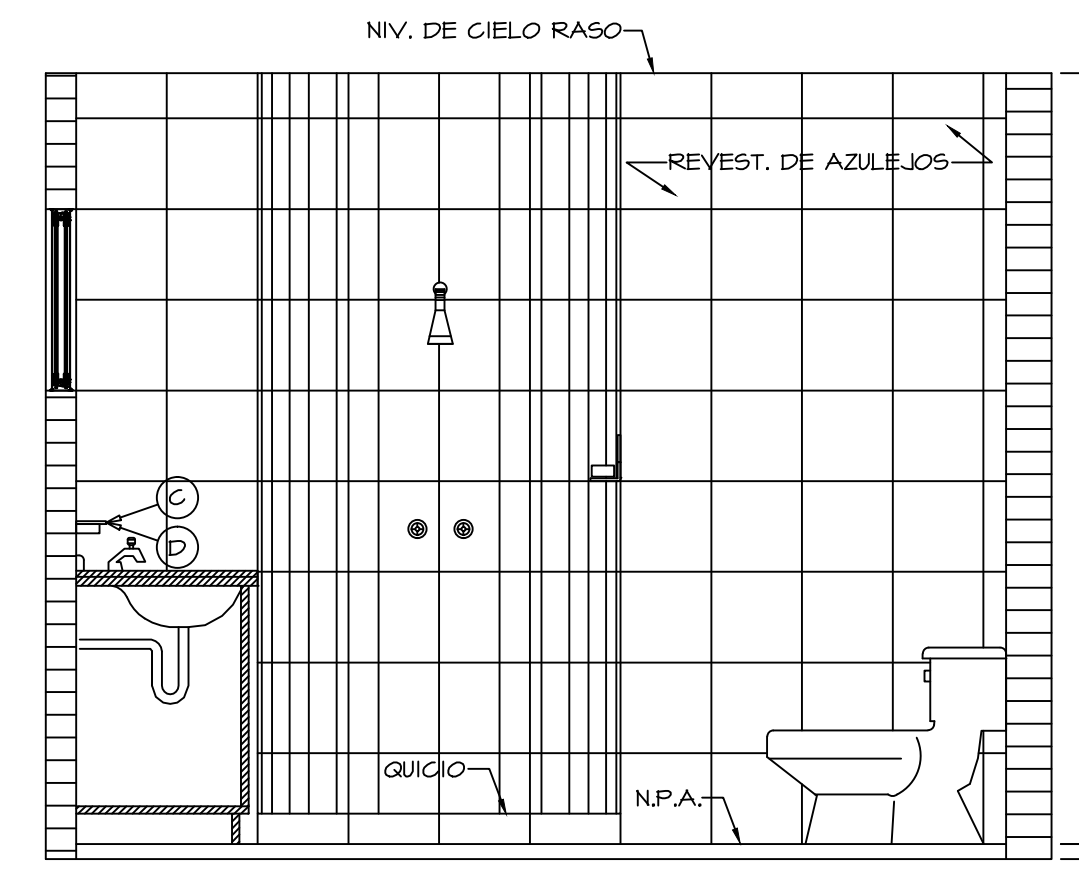

**ELEVACION E-8**  
ESCALA 1:25 AR-7

ATHSAYARAJ MAHADEVAN PASAPORTE: 423038703		APROBADO POR: DIRECCION DE OBRAS Y CONSTRUCCIONES MUNICIPALES	
<b>TECNICA</b> ARCHITECTOS DESARROLLO		DISEÑO: ELECTRICIDAD: ELECTROMECANICO: CALCULO:	
CARLOS ALBERTO FRANCO M. BARR KUMAR ARCHITECTS		DIBUJO: REVISION FECHA	
PROYECTO: ALTOS ESCONDIDOS S.A. UBICACION: CHICHIBÁ, EL MANGLARITO, CORRIE, SORA, DIST. CHANÉ, CORRIE, EL CACAÓ, DIST. CAPIRÁ, PROV. DE PANAMA.		HOJA DE: ANPLIACIONES Y ELEVACIONES DE BAÑOS	
FECHA	FECHA	FECHA	FECHA
REVISION	REVISION	REVISION	REVISION
INDICADAS	INDICADAS	INDICADAS	INDICADAS

**BARR KUMAR ARCHITECTS ENGINEERS PC**  
 1875 EYE STREET NW, SUITE 500  
 WASHINGTON DC 20006  
 202-429-2076  
 202-429-9574  
 WWW.BARRARCHITECTS.COM

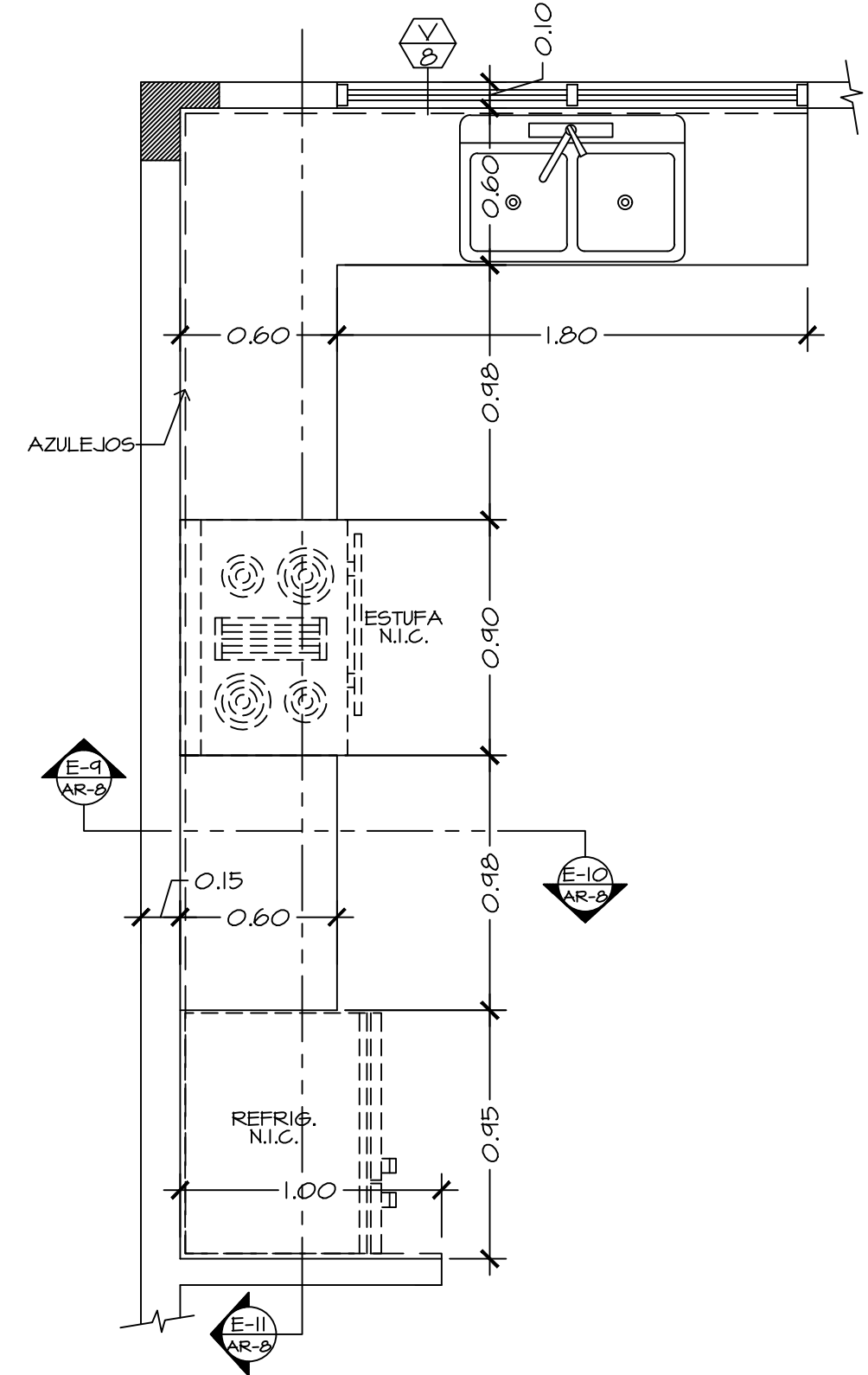

**AMPLIAC. DE BAÑO** (C-1)  
 ESCALA 1:25 (AR-2)

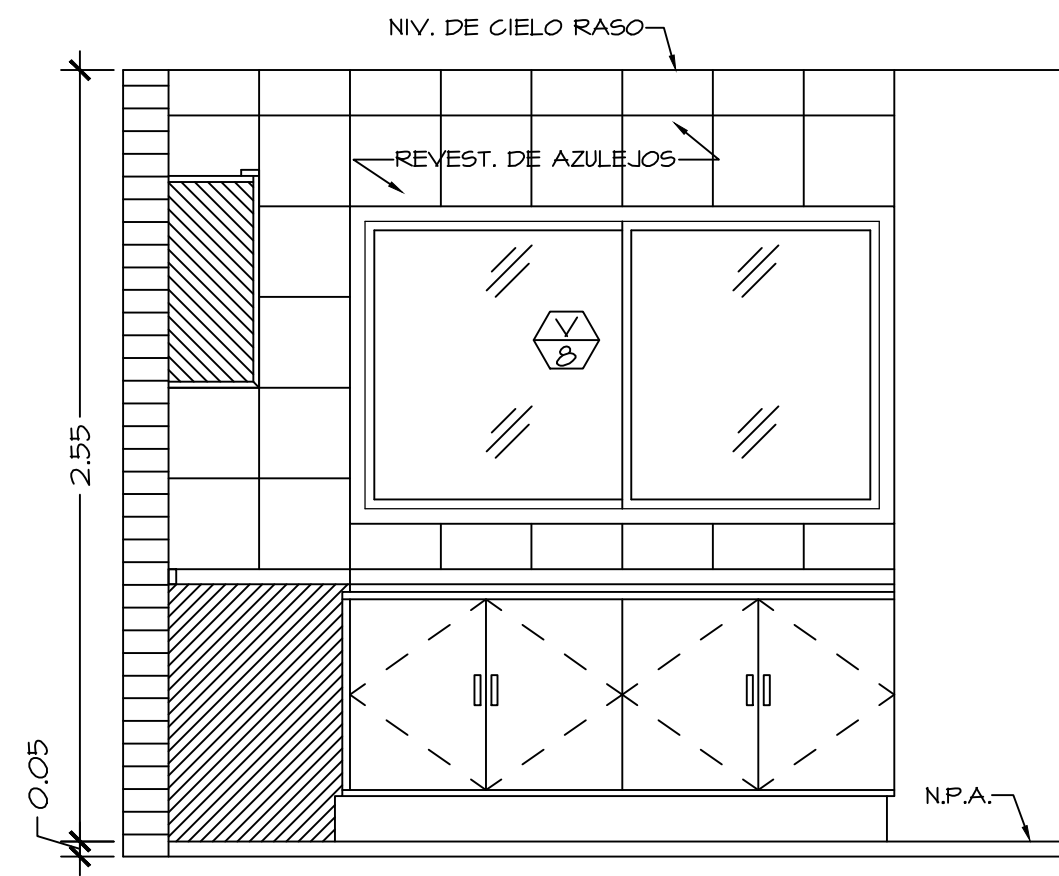

**ELEVACION** (E-9)  
 ESCALA 1:25 (AR-2)

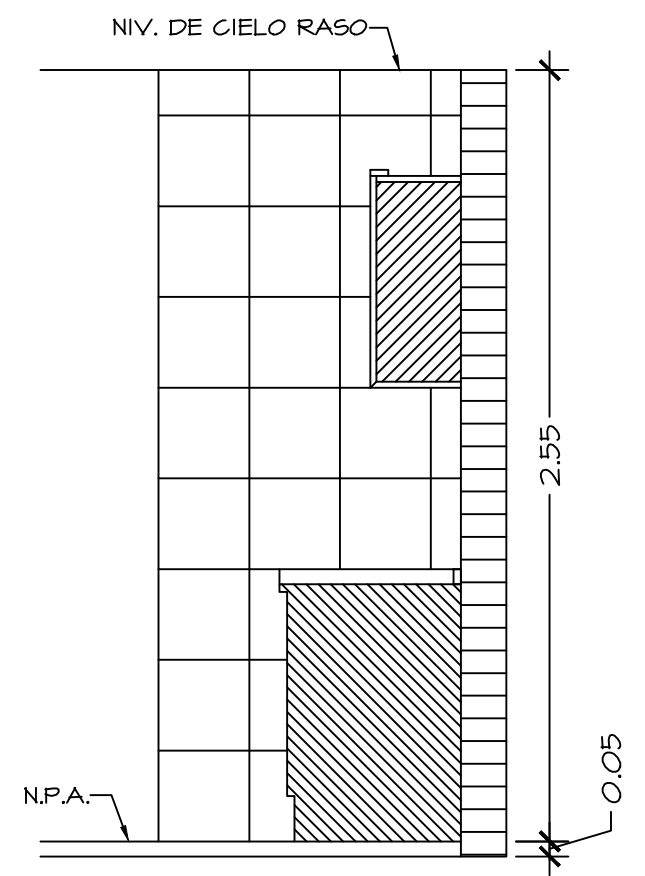

**ELEVACION** (E-10)  
 ESCALA 1:25 (AR-2)

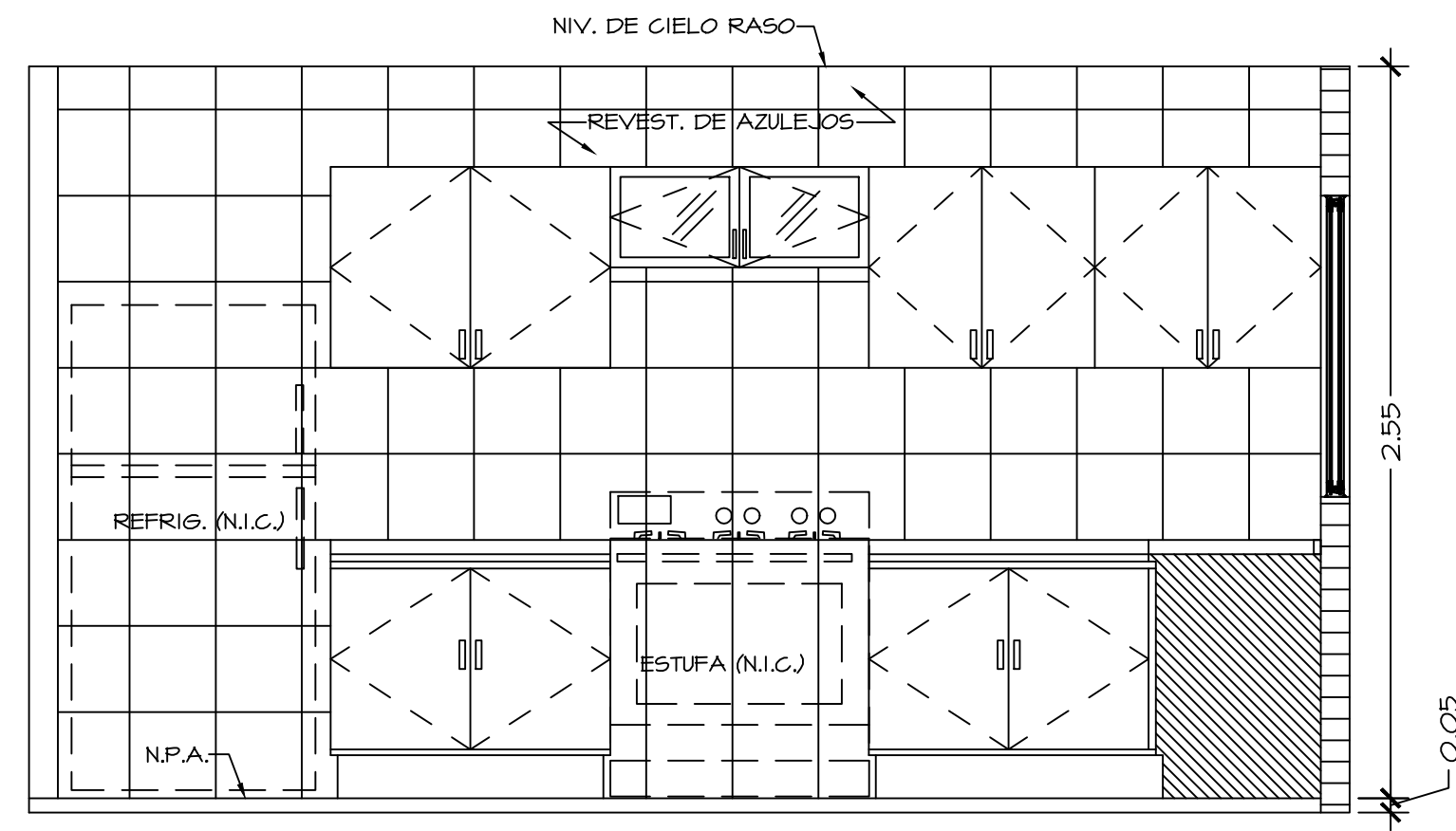

**ELEVACION** (E-11)  
 ESCALA 1:25 (AR-2)

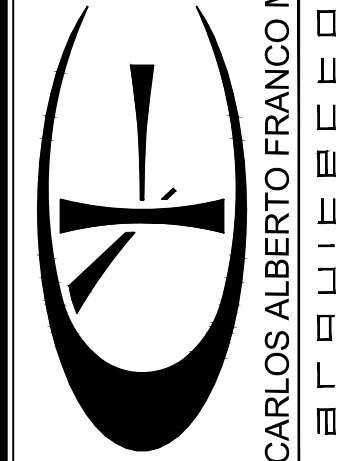

**BARR-KUMAR**  
 ARCHITECTS ENGINEERS PC  
 1875 EYE STREET NW, SUITE 500  
 WASHINGTON DC 20006  
 202-429-2076  
 FAX: 202-429-9574  
 WWW.BARRARCHITECTS.COM

ATHSAYARAJ MAHADEVAN  
 PASAPORTE: 423038703

APROBADO  
 DIRECCION DE OBRAS Y  
 CONSTRUCCIONES MUNICIPALES

CARLOS ALBERTO FRANCO M.  
 B A R R I N T E R N A T I O N A L  
 A P O D O T A D O  
 E-mail: franco.carlos@barr.com.pa

TECTONICA  
 ARQUITECTOS  
 DE S A R R O L L O

PROYECTO: ALTOS ESCONDIDOS  
 UBICACION: CHICHIBÁ, EL MANGUARITO, CORRIE, SORA, DIST. CHANÉ,  
 CORRIE, EL CACAÓ, DIST. CAPIRÁ, PROV. DE PANAMA.  
 HOJA DE AMPLIACION Y ELEVACIONES DE COCINA

REVISION	FECHA	REVISION	FECHA
REVISION	FECHA	REVISION	FECHA
REVISION	FECHA	REVISION	FECHA
REVISION	FECHA	REVISION	FECHA

INDICADAS	FECHA	INDICADAS	FECHA
INDICADAS	FECHA	INDICADAS	FECHA
INDICADAS	FECHA	INDICADAS	FECHA
INDICADAS	FECHA	INDICADAS	FECHA

INDICADAS	FECHA	INDICADAS	FECHA
INDICADAS	FECHA	INDICADAS	FECHA
INDICADAS	FECHA	INDICADAS	FECHA
INDICADAS	FECHA	INDICADAS	FECHA